

PRZEWODNIK PO LEGISLACJI ESG

WERSJA 1.0 (LISTOPAD 2024)

O PRZEWODNIKU

Niniejsza publikacja powstała w ramach projektu realizowanego przez Kampanię 17 Celów, Szkołę Główną Handlową w Warszawie oraz Grupę Roboczą ds. Społecznej Odpowiedzialności Uczelni działającą w Ministerstwie Funduszy i Polityki Regionalnej. Celem projektu było zmapowanie obecnych oraz projektowanych aktów prawnych Unii Europejskiej w obszarach: środowiskowym, społecznym i zarządczym, które będą miały wpływ na prowadzenie działalności biznesowej w Polsce. Poprzez zebranie w jednym miejscu oraz opisanie głównych założeń wybranych regulacji, mamy nadzieję, że publikacja będzie wspierać polskie przedsiębiorstwa w procesie zrównoważonej transformacji i efektywnego wdrażania legislacji w obszarze ESG.

Dziękujemy członkom i członkiniom Grupy Roboczej ds. Społecznej Odpowiedzialności Uczelni biorącym udział w pracach nad Przewodnikiem: dr. hab. Piotrowi Wachowiakowi, Koordynatorowi Grupy oraz (w kolejności alfabetycznej) Piotrowi Glenowi, dr. Jacqueline Kacprzak, dr. hab. Agacie Lulewicz-Sas, Agnieszce Słomczyńskiej, dr. hab. Justynie Woźniak, Arkadiuszowi Zalewskiemu.

Szczególne podziękowania kierujemy również do autorów i autorek artykułów, jakie znalazły się w publikacji: prof. Janiny Filek, dr. Mirosława Kachniewskiego, dr. hab. Bolesława Roka, Agnieszki Oleksyn-Wajdy, Marzeny Strzelczak, Fundacji Climate&Strategy oraz Polskiego Paktu Plastikowego.

Koncepcja i koordynacja realizacji

Małgorzata Greszta, Kampania 17 Celów

Adrianna Zielińska, CSR Consulting

Opracowanie merytoryczne regulacji prawnych

Ekspertki Praktyki Dekarbonizacji i Praktyki Prawa Pracy kancelarii Osborne Clarke Olkiewicz Świerzewski i Wspólnicy S.K.A:

dr Katarzyna Barańska, Renata Dłuska, Sylwia Uziębło-Kowalska, Agata Kałwińska-Bęben, Anna Bojja, Aleksandra Chrabota

Opracowanie merytoryczne legislacji zawarte w Przewodniku nie powinno być traktowane jako porada prawna Osborne Clarke.

Skład i grafika

Agencja kreatywna DIMEDIA

Warszawa, listopad 2024

SPIS TREŚCI

Wprowadzenie	4
Słowo wstępne – Ministerstwo Funduszy i Polityki Regionalnej	4
Słowo wstępne – Szkoła Główna Handlowa w Warszawie	5
Słowo wstępne – Kampania 17 Celów	6
Pięć refleksji o odpowiedzialności biznesu w Polsce. Od CSR do ESG	7
Komentarz – wyjaśnienie podziału ESG w publikacji	10
Legislacja ESG	11
Kluczowe regulacje ESG	11
Dokumenty w podziale na obszary	15
Oś czasu	17
Dyrektywa a rozporządzenie - wyjaśnienie pojęć	19
Obszar środowiskowy (E)	20
Wybrane akty prawne	20
Klimatyczna konkurencyjność biznesu	37
Zamykanie obiegu opakowań z tworzyw sztucznych	39
Obszar społeczny (S)	41
Wybrane akty prawne	41
Biznes i prawa człowieka – na czym polega należyta staranność?	52
Jaki pracodawca, taki pracownik? Odpowiedzialność biznesu za miejsce pracy	54
Rola konsumentów w zielonej transformacji	56
Obszar zarządczy (G)	58
Wybrane akty prawne	58
Od lansu do komplajansu	71
Etyczne postępowanie w biznesie – czyli jakie? Rola wartości w działaniach biznesowych	73
Dodatkowe wytyczne, przewodniki i standardy	75
Podsumowanie	76
ESG jako odpowiedzialność całej firmy	76

Treści zawarte w artykułach eksperckich nie stanowią oficjalnego stanowiska podmiotów zaangażowanych w powstanie publikacji: Kampanii 17 Celów, Szkoły Głównej Handlowej w Warszawie i Ministerstwa Funduszy i Polityki Regionalnej – odzwierciedlają one prywatne opinie autorów i autorek artykułów.

SŁOWO WSTĘPNE – MINISTERSTWO FUNDUSZY I POLITYKI REGIONALNEJ

Szanowni Państwo!

Dla przedsiębiorstw kwestie ESG (ang. *Environmental, Social, Governance*) – środowiskowe, społeczne i ładu korporacyjnego stanowią obecnie kluczowy element w planowaniu długookresowego rozwoju biznesu. Oczekiwania dotyczące tych obszarów już od wielu lat obecne są w standardach odpowiedzialnego biznesu. Przykładami są *Wytyczne OECD dla przedsiębiorstw wielonarodowych*, czy *Wytyczne ONZ dotyczące biznesu i praw człowieka*.

W ostatnim czasie obserwujemy, jak te zalecenia – będące źródłem tzw. miękkiego prawa – stopniowo przenikają do regulacji unijnych. Przepisy UE, które dotyczą ESG stanowią dziś skomplikowaną sieć dyrektyw i rozporządzeń.

Prawo związane z ESG odnosi się do różnych aspektów działalności przedsiębiorstwa. Można tu wskazać choćby Europejski Zielony Ład, program *Fit for 55*, taksonomię UE czy dyrektywy w sprawie należytej staranności przedsiębiorstw w zakresie zrównoważonego rozwoju (*CSDDD*) oraz sprawozdawczości przedsiębiorstw w zakresie zrównoważonego rozwoju (*CSRD*).

Oddajemy w Państwa ręce publikację, której celem jest całościowe spojrzenie na prawo UE obejmujące kwestie ESG. Mam nadzieję, że ułatwi ona poruszanie się w gąszczu przepisów oraz szybszą identyfikację regulacji dla danego rodzaju działalności przedsiębiorstwa.

Przewodnik po legislacji ESG został opracowany z inicjatywy Grupy Roboczej ds. Społecznej Odpowiedzialności Uczelni działającej w Ministerstwie Funduszy i Polityki Regionalnej. Grupa ta upowszechnia zagadnienia odpowiedzialnego prowadzenia działalności biznesowej oraz prowadzi prace badawczo-rozwojowe obejmujące tematykę społecznej odpowiedzialności.

We wdrażaniu przepisów dotyczących ESG będą Państwa wspierać standardy odpowiedzialnego biznesu zawarte w *Wytycznych OECD*, upowszechniane przez polski Krajowy Punkt Kontaktowy OECD ds. odpowiedzialnego biznesu w Ministerstwie Funduszy i Polityki Regionalnej.

Liczę na to, że podczas wypełniania wymogów prawnych związanych z ESG, skutecznymi źródłami wsparcia będą środki z Funduszy Europejskich oraz z Krajowego Planu Odbudowy. Instrumenty te, w sposób spójny z regulacjami UE, służą zielonej transformacji oraz sprawiedliwemu i zrównoważonemu rozwojowi społeczno-gospodarczemu.

Katarzyna Pełczyńska-Nałęcz
Minister Funduszy i Polityki Regionalnej

SŁOWO WSTĘPNE – SZKOŁA GŁÓWNA HANDLOWA W WARSZAWIE

Szanowni Państwo,

Szkoła Główna Handlowa w Warszawie, we współpracy z Fundacją Kampanii 17 Celów oraz z Grupą Roboczą ds. Społecznej Odpowiedzialności Uczelni, która wspiera Ministra Funduszy i Polityki Regionalnej w zakresie zagadnień społecznej odpowiedzialności przedsiębiorstw i odpowiedzialnego prowadzenia działalności biznesowej, podjęła decyzję o stworzeniu wyjątkowego wydawnictwa – *Przewodnika po legislacji ESG*.

Oddajemy w Państwa ręce wyjątkowe wydawnictwo, które obejmuje przegląd legislacji unijnych i krajowych w zakresie tematyki ESG oraz mapowanie oczekiwanych zmian w sektorze biznesu w nadchodzących latach. Opracowanie wspiera firmy w transformacji w obszarze zrównoważonego rozwoju i ESG.

Regulacje prawne w zakresie zrównoważonego rozwoju odgrywają kluczową rolę w kształtowaniu polityk ekologicznych, gospodarczych i społecznych na całym świecie. Ich mnogość wynika z potrzeby ochrony środowiska, zapobiegania zmianom klimatycznym oraz zapewnienia sprawiedliwości społecznej i ekonomicznej. Przepisy obejmują wiele obszarów, takich jak ochrona zasobów naturalnych, ograniczanie emisji gazów cieplarnianych, zarządzanie odpadami, a także odpowiedzialność korporacyjna. Aby sprostać dynamicznie zmieniającym się wyzwaniom, regulacje są stale aktualizowane na poziomie międzynarodowym, regionalnym i krajowym. W Unii Europejskiej szczególnie istotne są dyrektywy i rozporządzenia dotyczące ochrony środowiska oraz strategii dekarbonizacji. W Polsce przykładem są ustawy związane z gospodarką odpadami czy odnawialnymi źródłami energii. Mnogość regulacji, choć może wydawać się przytłaczająca, jest niezbędna dla osiągnięcia celów zrównoważonego rozwoju i zapewnienia lepszej przyszłości dla kolejnych pokoleń.

dr hab. Piotr Wachowiak, prof. SGH
Rektor Szkoły Głównej Handlowej w Warszawie
Koordynator Grupy roboczej ds. Społecznej Odpowiedzialności Uczelni

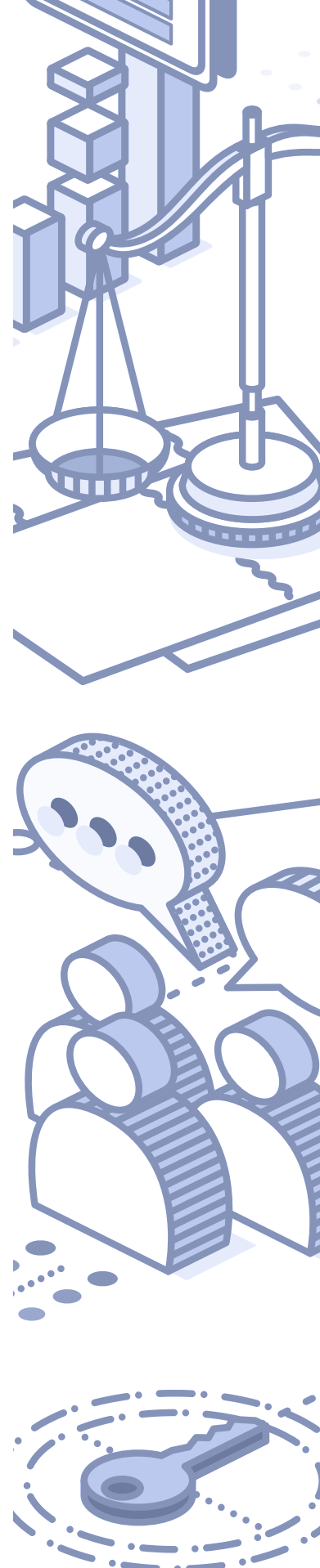

SŁOWO WSTĘPNE – KAMPANIA 17 CELÓW

Świat, w którym żyjemy, stoi u progu wielu wyzwań: kryzysu klimatycznego, zapaści ekosystemów, niepokojów geopolitycznych, rosnących nierówności, polaryzacji społecznej czy zagrożeń wynikających z rozwoju technologii i sztucznej inteligencji. Aby na nie odpowiedzieć, musimy zmienić stosowane do tej pory podejścia i schematy postępowania, również w działalności biznesowej. Przedsiębiorcy i zarządy firm, które chcą utrzymać się na rynku mimo licznych trudności, muszą brać pod uwagę nie tylko czynniki finansowe, takie jak zmieniające się ceny surowców czy zapewnienie płynności dostaw, ale również te, które wskazują na wpływ organizacji na środowisko i społeczeństwo. Choć o CSR, zrównoważonym rozwoju czy ESG słyszymy na rynku od lat, ostatnia dekada pokazała zdecydowany zwrot w myśleniu o odpowiedzialnym biznesie – od dobrowolności i dobrych praktyk po twarde wymagania i obowiązki nakładane przez akty prawa.

Na poziomie Unii Europejskiej tworzy się rozwiązania legislacyjne zarówno na poziomie strategicznym (przykładem może być Europejski Zielony Ład), jak i w ramach poszczególnych obszarów obejmujących m.in. emisje, wylesianie, poprawę ochrony praw pracowniczych czy zapewnienie należytej staranności w łańcuchach dostaw. Z jednej strony umożliwiają wyrównanie szans poprzez zastosowania tych samych zasad i kryteriów oceny dla firm, zwłaszcza tych największych czy międzynarodowych. Z drugiej zaś tak dynamiczne i liczne zmiany stanowią istotne wyzwanie dla przedsiębiorstw, które będą musiały dostosować się do nowych regulacji.

Właśnie z tego powodu powstał *Przewodnik po legislacji ESG*, który zbiera i porządkuje kluczowe akty prawne związane z wpływem na środowisko, społeczeństwo i ład korporacyjny. Mamy nadzieję, że niniejsza publikacja pomoże polskim firmom odnaleźć się w gąszczu legislacyjnym oraz ułatwi określenie priorytetowych obszarów ESG na nadchodzące lata.

Małgorzata Greszta
Inicjatorka Kampanii 17 Celów



PIĘĆ REFLEKSJI O ODPOWIEDZIALNOŚCI BIZNESU W POLSCE. OD CSR DO ESG

Z biznesem zawsze mieliśmy problem. A właściwie z naszą percepcją biznesu, z naszymi oczekiwaniami. Bo biznes jest zbyt ważny, aby nie wzbudzał oczekiwań. Bo nie wiemy, czy to, co jest korzystne dla biznesu, może, a nawet powinno być też korzystne dla społeczeństwa. Wszyscy chcemy, aby biznes był odpowiedzialny – oczywiście, według naszej własnej definicji. Dlatego nie powinniśmy się dziwić, że o roli biznesu dyskutujemy od wielu dekad. Nieustająca kontrowersyjność tych zagadnień jest zwykle dobrym punktem wyjścia do potrzebnych refleksji.

W początkach ubiegłego wieku prowadzona dyskusja dotyczyła raczej osób niż podmiotów biznesowych. Deklaracje odpowiedzialności, wypowiedziane przez przedstawicieli powstającej wtedy na całym świecie grupy właścicieli wielkich przedsiębiorstw, stanowiły poniekąd odpowiedź na ówczesne oczekiwania i krytykę, a także przeciwstawienie się zacieśnianiu państwowych regulacji. **I to jest pierwsza refleksja: przez lata mówiło się o odpowiedzialności ludzi biznesu, a oni sami podtrzymywali tę narrację, czasem nawet wychodząc poza deklaracje w stronę „dobrych uczynków” – także po to, aby przeciwstawić się planowanym regulacjom.**

Dopiero w latach trzydziestych XX wieku w światowej literaturze naukowej zaczęto omawiać nową rolę biznesu. To wtedy pojawił się pierwowzór teorii interesariuszy, bowiem stwierdzano wprost, że korporacja powinna służyć nie tylko właścicielom, akcjonariuszom czy sprawującym kontrolę, ale właśnie całemu społeczeństwu. Tę myśl podchwycił później P. Drucker, w swoich pierwszych pracach pisząc, że zarządzanie powinno działać w „najlepiej zrównoważonym interesie” całego grona posiadaczy akcji, pracowników, dostawców, społeczności zakładowej. Właśnie „interes społeczny”, czyli zakres odpowiedzialności, wzbudzał jednak kontrowersje. Czy społeczną odpowiedzialność biznesu mogą i powinny wyznaczać społeczne oczekiwania?

Tego rodzaju pytania pojawiły się też w Polsce wraz z początkiem transformacji systemowej, kiedy okazało się, że dla powstających właśnie elit gospodarczych takie pytania ze świata rozwiniętego biznesu brzmią



groźnie. Zatem **druga refleksja może brzmieć tak: gdy nauka spotyka się z rzeczywistym światem, to jednak przegrywa, gdyż największe znaczenie ma kontekst społeczny;** dlatego w Polsce na wiele lat zapanowała prosta myśl, że ludzie biznesu nie są od tego, by rozwiązywać problemy społeczne, a od tego, by zarabiać pieniądze dla akcjonariuszy (i przede wszystkim dla siebie).

To właśnie w ramach kontekstu społecznego pojawiły się pierwsze sygnały o rozwijającej się na świecie modzie na społeczną odpowiedzialność biznesu, czyli CSR. Jednocześnie w Polsce był to czas żarliwego i dzikiego kapitalizmu, budowanego rękami setek tysięcy ludzi, którzy w końcu, w nieskrępowany niemal niczym sposób, mogli wyzwolić swoją przedsiębiorczość. Nikt nie chciał nawet słuchać o odpowiedzialności, a tym bardziej – społecznej. Z tych trzech słów tylko jedno było ważne: biznes. To nie był czas na CSR.

Jednocześnie u schyłku pierwszej dekady transformacji powstało w Polsce Forum Odpowiedzialnego Biznesu. Wiedzieliśmy, że czeka nas długa droga i że przede wszystkim musimy budować jak najszersze partnerstwa, wielostronne koalicje, szukać dialogu, wciągając menedżerów, polityków, związkowców, działaczy społecznych, lokalnych aktywistów. To właśnie dzięki tej grupie ludzi – najpierw kilku, później kilkunastu, a wreszcie kilkuset osób, zaczęliśmy przekonywać biznes. I to się udało! **Trzecia refleksja jest zatem dość oczywista: aby utrwalić pożądane trendy warto budować instytucje, nawet gdy otoczenie temu nie sprzyja – fundamenty są konieczne, aby później rosnąć.**

Do rozwoju CSR w Polsce w dużej mierze przyczyniła się też znacznie potężniejsza instytucja – Komisja Europejska, która od 2001 roku zaczęła promować takie podejście. Początkowo były to tylko drobne zachęty, działanie na ambicję niektórych liderów biznesu, dokumenty mniej czy bardziej formalne oraz dużo spotkań wokół priorytetów europejskiej gospodarki. Minęło 20 lat i dobrowolność zmieniła się w regulacje. Legislacyjna rewolucja ESG była długo przygotowywana. I chociaż nie wszystko się udało, gdyż ciągle zbyt mało jest społecznego poparcia, to jednak istotna część biznesu przyjmuje tę rewolucję z pokorą i szacunkiem.

Stało się jasne, że regulacje dla całego biznesu są potrzebne ze względu na skończone zasoby planety, gwałtownie zmniejszającą się bioróżnorodność, pogarszającą jakość powietrza, czy dotykające wielu miejsc braki wody. A to zagraża nie tylko naszemu życiu i życiu

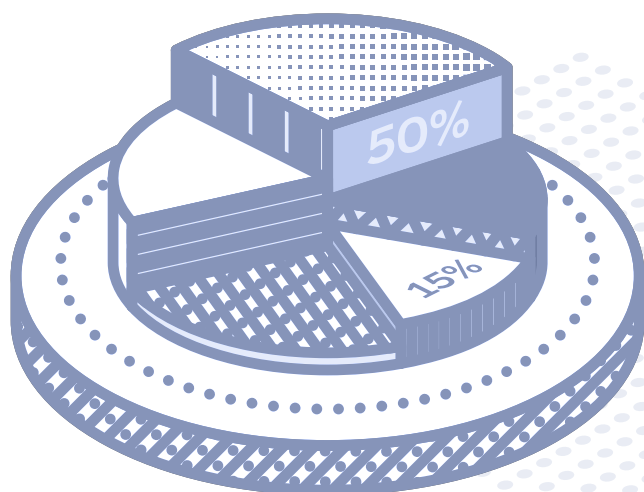

innych gatunków, ale także przetrwaniu biznesu. Neutralność klimatyczna gospodarki zaczęła być postrzegana jako wielka szansa biznesowa, a nie tylko jako moralna powinność. **Czwarta refleksja jest następująca: w warunkach polikryzysu, który staje się permakryzysem, to właśnie biznes zaczyna dostrzegać nowe możliwości, konieczne by przetrwać.**

Nie byłoby tego procesu zmiany w świadomości, gdyby nie globalna agenda. Cele Zrównoważonego Rozwoju ONZ pośrednio uświadomiły wszystkim, jaką rolę odgrywa sektor biznesu, zarówno w sensie negatywnym, jak i pozytywnym. Wystarczy spojrzeć na wyzwania zapisane w SDGs, by przekonać się, że biznes w sposób zasadniczy decyduje o niemal wszystkich aspektach życia.

To właśnie ESG jest instrumentem, który ma doprowadzić do zasadniczej zmiany w myśleniu o roli biznesu zarówno w gospodarce, jak w społeczeństwie. I powoli zaczyna doprowadzać.

Dlatego ostatnią refleksją będzie po prostu nowa definicja: odpowiedzialność biznesu, wyznaczona przez wizję zrównoważonego rozwoju, polega na przyjmowaniu strategii biznesowych i podejmowaniu działań, które odpowiadając potrzebom przedsiębiorstwa i jego różnorodnych interesariuszy dziś, chronią jednocześnie utrzymanie i wzmocnienie zasobów naturalnych i społecznych, które będą potrzebne w przyszłości.

W ten sposób łączą się interesy biznesu, społeczeństwa i planety.

dr hab. Bolesław Rok,
profesor Akademii Leona Koźmińskiego

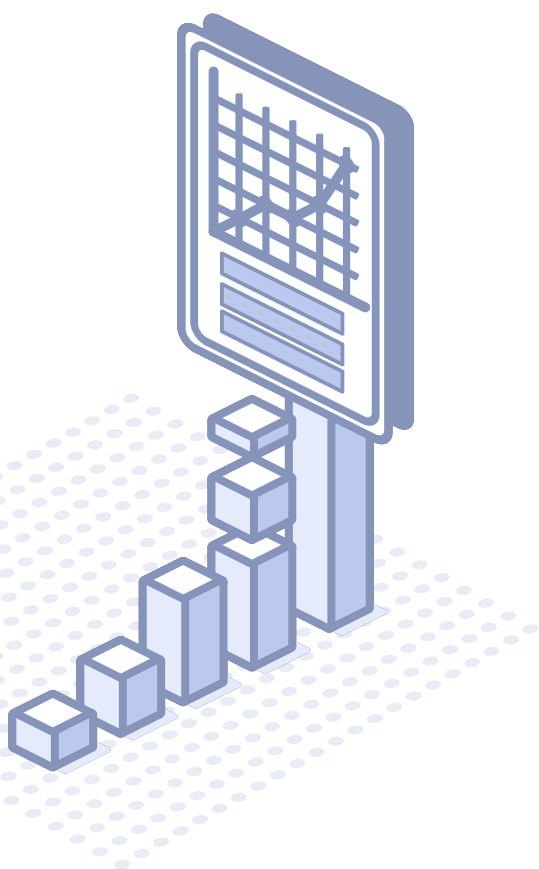

KOMENTARZ – WYJAŚNIENIE PODZIAŁU ESG W PUBLIKACJI

Kwestie środowiskowe (ang. *environmental*), społeczne (ang. *social*) i zarządcze (ang. *governance*) określane skrótem ESG wskazują obszary, na które oddziałują przedsiębiorstwa, zarówno w wyniku swojej bezpośredniej działalności, jak i poprzez relacje biznesowe oraz łańcuchy dostaw. Obszary te nie stanowią osobnych, niezależnych od siebie sfer. Są one wzajemnie ze sobą powiązane i nie powinny być rozpatrywane oddzielnie, jedynie w ramach danej litery „E” lub „S” lub „G”. Kwestie zrównoważonego rozwoju, określane skrótem ESG, są osadzone w szerszym kontekście, uwzględniającym niejednoznaczność poszczególnych zagadnień i ich współoddziaływanie. Przenikanie się wątków, zwłaszcza społecznych i środowiskowych, często widoczne jest na poziomie aktów prawnych, w których w jednym dokumencie porusza się kilka zagadnień.

Przykładem jest projekt dyrektywy w sprawie oświadczeń środowiskowych (*Green Claims Directive*), której celem jest ochrona konsumentów Unii Europejskiej przed wprowadzającymi w błąd twierdzeniami związanymi z ochroną środowiska, którymi firmy posługują się, nie posiadając argumentów na ich poparcie. Jest to zatem prawo, które z jednej strony ma przeciwdziałać zjawisku *greenwashingu* i ukrócić działania przedsiębiorstw jedynie pozornie zmniejszających swój wpływ środowiskowy. Z drugiej zaś ma wzmacniać pozycję konsumentów i wspierać ich w podejmowaniu świadomych, zrównoważonych decyzji zakupowych. Co więcej, nawet w przypadku regulacji, które ze względu na poruszane w nich kluczowe kwestie można z pełnym przekonaniem przyporządkować do tych środowiskowych lub społecznych, często pojawiają się aspekty zarządcze, takie jak wymagania dotyczące posiadanych polityk czy mechanizmów nadzoru nad danym obszarem.

Podobnie jest w przypadku dokumentów umieszczonych w obszarze „G” w niniejszej publikacji. Przykładem może być Taksonomia UE, która oczywiście dotyczy kwestii środowiskowych – jednocześnie jednak zawiera artykuł w zakresie minimalnych gwarancji, który formułuje oczekiwania wdrażania przez przedsiębiorstwa procedur zapewniających stosowanie m.in. *Wytycznych OECD dla przedsiębiorstw wielonarodowych*. Oznacza to, że na wymogi Taksonomii UE trzeba patrzeć również w kontekście procedur należytej staranności, poszanowania praw człowieka, ochrony interesów konsumenta, czy spełniania wymogów podatkowych. Rozporządzenia to nakłada zatem obowiązek świadomego włączania odpowiednich polityk i procedur w systemy zarządcze przedsiębiorstwa.

Przyporządkowanie prezentowanych w *Przewodniku* regulacji do poszczególnych obszarów miało na celu ich uporządkowanie oraz ułatwienie zrozumienia sformułowanych w tych regulacjach oczekiwań prawodawcy unijnego.

KLUCZOWE REGULACJE ESG

	Nazwa potoczna	Adresaci – kluczowe podmioty/branże	Status aktu prawnego*	Dowiedz się więcej – link do materiałów źródłowych
E1	Europejski Zielony Ład	Ogólne zastosowanie do wszystkich branż	Data ogłoszenia: grudzień 2019 r.	Komunikat Komisji Europejskiej
E2	Pakiet Gotowi na 55	Ogólne zastosowanie do wszystkich branż	Data ogłoszenia: lipiec 2021 r.	Opis głównych założeń i celu dokumentu
E3	Nowy plan działania UE dot. GOZ	Ogólne zastosowanie do wszystkich branż	Data ogłoszenia: marzec 2020 r.	Opis głównych założeń i celu dokumentu
E4	Strategia UE na rzecz zrównoważonych wyrobów włókienniczych w obiegu zamkniętym	Branża tekstylna i obuwnicza	Data ogłoszenia: marzec 2022 r.	Komunikat Komisji Europejskiej
E5	Dyrektywa ETS2	Branża budowlana, transport drogowy, drobny przemysł	Termin na implementację do prawa krajowego – 30 czerwca 2024 r. (w trakcie procedowania)	Dyrektywa Parlamentu Europejskiego i Rady UE
E6	Graniczny Podatek Węglowy	Importerzy towarów wysokoemisyjnych: cementu, energii elektrycznej, nawozów, żeliwa i stali, aluminium, chemikaliów	Data obowiązywania przepisów w Polsce: 1 października 2023 r.	Rozporządzenie Parlamentu Europejskiego i Rady UE
E7	Dyrektywa Single-Use Plastics	Producenci, importerzy i dystrybutorzy plastikowych produktów jednorazowego użytku (SUP) oraz przedsiębiorstwa gastronomiczne, które wykorzystują takie produkty	Data obowiązywania przepisów w Polsce: stopniowo, pierwsze obowiązki od 24 maja 2023 r.	Dyrektywa Parlamentu Europejskiego i Rady UE
E8	Dyrektywa o opakowaniach i odpadach opakowaniowych (ang. PPWD)	Ma zastosowanie do wszystkich producentów opakowań wprowadzanych do obrotu Wspólnoty i wszystkich odpadów opakowaniowych używanych lub powstających na poziomie przemysłowym, handlowym, w biurach, sklepach, placówkach usługowych, gospodarstwach domowych.	Data obowiązywania przepisów w Polsce: 1 stycznia 2022 r.	Dyrektywa Parlamentu Europejskiego i Rady UE
E9	Rozporządzenie o opakowaniach i odpadach opakowaniowych (ang. PPWR)	Producenci opakowań, etykiet, opakowań miękkich oraz drukarnie fleksograficzne.	W trakcie unijnej procedury legislacyjnej	Wniosek – Rozporządzenie Parlamentu Europejskiego i Rady UE
E10	Dyrektywa o prawie do naprawy	Ogólne zastosowanie – w pierwszej kolejności producenci elektroniki i sprzętu RTV i AGD (telefonów komórkowych, pralek, zmywarek, odkurzaczy itp.)	Termin na implementację do prawa krajowego – 31 lipca 2026 r.	Dyrektywa Parlamentu Europejskiego i Rady UE
E11	Rozporządzenie ws. ekoprojektowania	Producenci wszelkich towarów fizycznych wprowadzanych do obrotu lub oddawanych do użytku (nie mają zastosowania do m.in. żywności, pasz, produktów leczniczych roślin, wybranych pojazdów).	Data obowiązywania przepisów w Polsce: 18 lipca 2024 r.	Rozporządzenie Parlamentu Europejskiego i Rady UE
E12	Prawo o odbudowie zasobów przyrodniczych	Przepisy skierowane do państw członkowskich UE – są one zobowiązane do opracowania i przedłożenia KE w terminie 24 miesięcy od wejścia w życie rozporządzenia Krajowego Planu Odbudowy Zasobów Przyrodniczych. Pośrednio, przepisy w największy sposób wpłyną na branże związane z rolnictwem i produkcją żywności.	Data obowiązywania przepisów w Polsce: 18 sierpnia 2024 r.	Rozporządzenie Parlamentu Europejskiego i Rady UE



*Stan wiedzy na 11.09.2024 r.

Nazwa potoczna	Adresaci – kluczowe podmioty/branże	Status aktu prawnego	Dowiedz się więcej – link do materiałów źródłowych
E13 Rozporządzenie ws. wylesiania i degradacji lasów (ang. EUDR)	Osoby fizyczne, przedsiębiorcy i podmioty handlowe wprowadzający na rynek UE lub wywożący z rynku UE następujące towary: olej palmowy, bydło, drewno, kawa, kakao, kauczuk i soja; oraz produkty pochodne, takie jak czekolada, meble, papier zadrukowany i szereg produktów na bazie oleju palmowego (np. stosowanych w produktach do pielęgnacji i higieny osobistej)	Data obowiązywania przepisów w Polsce: stopniowo, pierwsze obowiązki od 30 grudnia 2024 r. [przewidywana zmiana terminu na 30 grudnia 2025 r.]	Rozporządzenie Parlamentu Europejskiego i Rady UE
E14 Dyrektywa o energii ze źródeł odnawialnych (ang. RED III)	Branża ciepłownictwa, energetyki, przemysłowa i transport	Termin implementacji do prawa krajowego: stopniowo, pierwsze obowiązki od 21 maja 2025 r. ¹	Dyrektywa Parlamentu Europejskiego i Rady UE
E15 Dyrektywa budynkowa (ang. EPBD)	Szeroko pojęta branża budowlana, w tym deweloperzy, inwestorzy, organy publiczne oraz pośrednio dostawcy usług energetycznych	Termin implementacji do prawa krajowego: stopniowo, większość obowiązków od 29 maja 2026 r.	Dyrektywa Parlamentu Europejskiego i Rady UE
E16 [Projekt] Rozporządzenie ws. zharmonizowanych warunków wprowadzania do obrotu wyrobów budowlanych	Branża budowlana	W trakcie unijnej procedury legislacyjnej	Wniosek – Rozporządzenie Parlamentu Europejskiego i Rady UE
E17 Rozporządzenie ws. przemysłu neutralnego emisyjnie	Państwa członkowskie UE	Data obowiązywania przepisów w Polsce: stopniowo, pierwsze obowiązki od 29 czerwca 2024 r.	Rozporządzenie Parlamentu Europejskiego i Rady UE
E18 Rozporządzenie dot. baterii	Producenci baterii	Data obowiązywania przepisów w Polsce: stopniowo, pierwsze obowiązki od 18 lutego 2024 r. ²	Rozporządzenie Parlamentu Europejskiego i Rady UE
E19 [Projekt] Nowelizacja Dyrektywy odpadowej	Branża żywnościowa, branża tekstylna	W trakcie unijnej procedury legislacyjnej	Wniosek – Dyrektywa Parlamentu Europejskiego i Rady UE
E20 Ramowa Dyrektywa odpadowa	Ogólne zastosowanie do wszystkich branż	Data obowiązywania przepisów w Polsce: 23 stycznia 2013 r.	Dyrektywa Parlamentu Europejskiego i Rady UE
E21 Rozporządzenie dot. chemikaliów (ang. REACH)	Branża chemiczna (producenci, importerzy, użytkownicy przemysłowi i profesjonalni substancji chemicznych, dalsi użytkownicy i dystrybutorzy).	Data obowiązywania przepisów w Polsce: stopniowo, pierwsze obowiązki od 1 czerwca 2008 r.	Rozporządzenie Parlamentu Europejskiego i Rady UE

1 Z wyłączeniem przepisów Art. 1 pkt 6, Art. 1 pkt 7(1 Lipca 2024).

2 Z wyłączeniem art. 11(stosuje się od dnia 18 lutego 2027 r.); art. 17 i rozdział VI(stosuje się od dnia 18 sierpnia 2024 r. z wyjątkiem art. 17 ust. 2, który stosuje się po 12 miesiącach od daty pierwszej publikacji wykazu, o którym mowa w art. 30 ust. 2; L 191/82 Dziennik Urzędowy Unii Europejskiej 28.7.2023; rozdziału VIII(stosuje się od dnia 18 sierpnia 2025 r).



Nazwa potoczna	Adresaci – kluczowe podmioty/branże	Status aktu prawnego	Dowiedz się więcej – link do materiałów źródłowych
S1 Dyrektywa ws. poprawy równowagi płci na stanowiskach dyrektorskich	Ma zastosowanie tylko do spółek giełdowych	Termin na implementację do prawa krajowego: 28 grudnia 2024 r.	Dyrektywa Parlamentu Europejskiego i Rady UE
S2 Dyrektywa work-life balance	Ogólne zastosowanie do wszystkich branż	Data obowiązywania przepisów w Polsce: 26 kwietnia 2023 r.	Dyrektywa Parlamentu Europejskiego i Rady UE
S3 Dyrektywa ws. równości płac	Ogólne zastosowanie do wszystkich branż	Termin na implementację do prawa krajowego: 7 czerwca 2026 r.	Dyrektywa Parlamentu Europejskiego i Rady UE
S4 Dyrektywa ws. adekwatnych minimalnych wynagrodzeń w UE	Ogólne zastosowanie do wszystkich branż	Termin na implementację do prawa krajowego: 15 listopada 2024 r.	Dyrektywa Parlamentu Europejskiego i Rady UE
S5 [Projekt] Dyrektywa platformowa	Branża kurierska - dostawa żywności oraz produktów; organizatorzy przewozu osób (taxi)	W trakcie unijnej procedury legislacyjnej	Wniosek – Dyrektywa Parlamentu Europejskiego i Rady UE
S6 Dyrektywa dot. wzmocnienia pozycji konsumentów	Ogólne zastosowanie do wszystkich branż	Termin na implementację do prawa krajowego: 27 września 2026 r.	Dyrektywa Parlamentu Europejskiego i Rady UE
S7 [Projekt] Dyrektywa w sprawie oświadczeń środowiskowych (ang. <i>Green Claims</i>)	Ogólne zastosowanie do wszystkich branż	W trakcie unijnej procedury legislacyjnej	Wniosek – Dyrektywa Parlamentu Europejskiego i Rady UE
S8 Akt o Usługach Cyfrowych	Dostawcy platform internetowych oraz wyszukiwarek internetowych	Data obowiązywania przepisów w Polsce: 17 lutego 2024 r.	Rozporządzenie Parlamentu Europejskiego i Rady UE
S9 Europejski akt o dostępności	Przedsiębiorstwa w całym łańcuchu dostaw, tj.: producenci, dystrybutorzy, importerzy, upoważnieni przedstawiciele i usługodawcy, którzy wprowadzają na rynek produkty lub świadczą usługi objęte dyrektywą.	Data obowiązywania przepisów w Polsce: 28 czerwca 2025 r.	Dyrektywa Parlamentu Europejskiego i Rady UE
S10 Rozporządzenie ws. importu minerałów z obszarów dotkniętych konfliktami lub wysokiego ryzyka	Importerzy cyny, tantalu i wolframu, ich rud oraz złota	Data obowiązywania przepisów w Polsce: 1 stycznia 2021 r.	Rozporządzenie Parlamentu Europejskiego i Rady UE
S11 [Projekt] Rozporządzenie zakazujące na rynku UE produktów wytworzonych z wykorzystaniem pracy przymusowej	Ogólne zastosowanie do wszystkich branż	W trakcie unijnej procedury legislacyjnej	Wniosek – Rozporządzenie Parlamentu Europejskiego i Rady UE



Nazwa potoczna	Adresaci – kluczowe podmioty/branże	Status aktu prawnego	Dowiedz się więcej – link do materiałów źródłowych
G1 Dyrektywa ws. należytej staranności przedsiębiorstw w zakresie zrównoważonego rozwoju (ang. CSDDD)	Ogólne zastosowanie do wszystkich branż	Termin na implementację do prawa krajowego: stopniowo, pierwsze obowiązki od 26 lipca 2026 r.	Dyrektywa Parlamentu Europejskiego i Rady UE
G2 Dyrektywa ws. sprawozdawczości przedsiębiorstw w zakresie zrównoważonego rozwoju (ang. CSRD)	Ogólne zastosowanie do wszystkich branż	Termin na implementację do prawa krajowego: 6 lipca 2024 r. (w trakcie procedowania)	Dyrektywa Parlamentu Europejskiego i Rady UE
G3 Rozporządzenie ws. europejskich standardów sprawozdawczości w zakresie zrównoważonego rozwoju (ang. ESRS)	Ogólne zastosowanie do wszystkich branż	Data obowiązywania przepisów w Polsce: 1 stycznia 2024 r.	Rozporządzenie Parlamentu Europejskiego i Rady UE
G4 Taksonomia UE	Ogólne zastosowanie do wszystkich branż	Data obowiązywania przepisów w Polsce: 12 lipca 2020 r.	Rozporządzenie Parlamentu Europejskiego i Rady UE
G5 Rozporządzenie ws. ujawniania informacji związanych ze zrównoważonym rozwojem w sektorze usług finansowych (ang. SFDR)	Uczestnicy rynku finansowego, w tym zakłady ubezpieczeń i firmy inwestycyjne	Data obowiązywania przepisów w Polsce: 10 marca 2021 r.	Rozporządzenie Parlamentu Europejskiego i Rady UE
G6 Dyrektywa o prawach akcjonariuszy	Akcjonariusze w dużych spółkach publicznych, jak również będący inwestorami instytucjonalnymi lub podmiotami zarządzającymi portfelem instrumentów finansowych	Data obowiązywania przepisów w Polsce: 16 października 2019 r.	Dyrektywa Parlamentu Europejskiego i Rady UE
G7 Dyrektywa ws. sygnalistów	Ogólne zastosowanie do wszystkich branż	Data obowiązywania przepisów w Polsce: 25 września 2024 r.	Dyrektywa Parlamentu Europejskiego i Rady UE
G8 Europejskie zielone obligacje	Emitenci, którzy chcą używać określeń „europejskie zielone obligacje” lub „EuGB”	Data obowiązywania przepisów w Polsce: 21 grudnia 2024 r.	Rozporządzenie Parlamentu Europejskiego i Rady UE
G9 Nowelizacja Rozporządzenia dot. unijnych wskaźników referencyjnych transformacji klimatycznej	Ogólne zastosowanie do wszystkich branż	Data obowiązywania przepisów w Polsce: 10 grudnia 2019 r.	Rozporządzenie Parlamentu Europejskiego i Rady UE

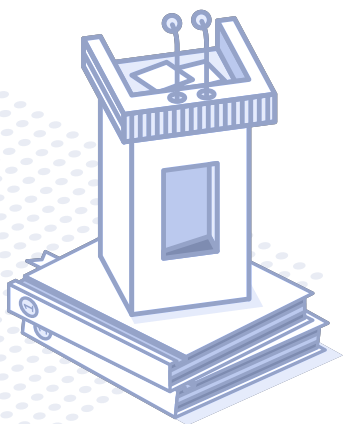

OBSZAR SPOŁECZNY

OBSZAR ŚRODOWISKOWY

OBSZAR ZARZĄDCZY

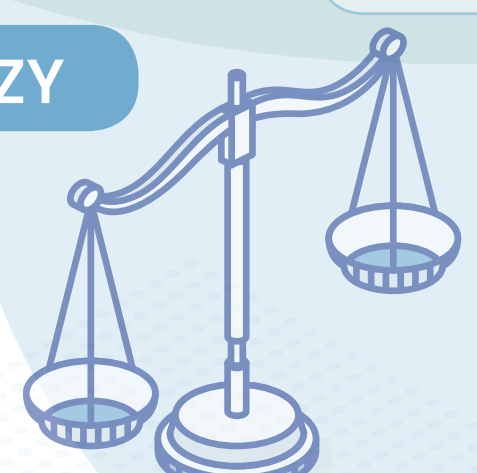
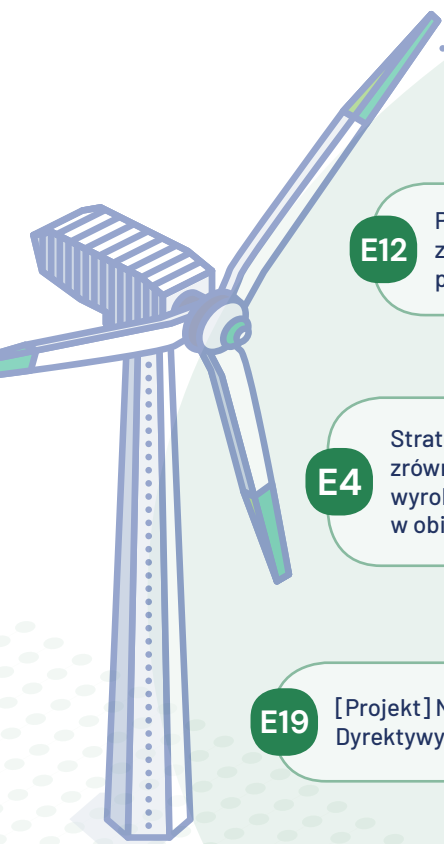

E12 Prawo o odbudowie zasobów przyrodniczych

E4 Strategia UE na rzecz zrównoważonych wyrobów włókienniczych w obiegu zamkniętym

E19 [Projekt] Nowelizacja Dyrektywy odpadowej

E20 Ramowa Dyrektywa odpadowa

E8 Dyrektywa o opakowaniach i odpadach opakowaniowych (PPWD)

E18 Rozporządzenie dot. baterii

E16 [Projekt] Rozporządzenie ws. zharmonizowanych warunków wprowadzania do obrotu wyrobów budowlanych

E5 Dyrektywa ETS2

E9 Rozporządzenie o opakowaniach i odpadach opakowaniowych (PPWR)

E3 Nowy plan działania UE dot. GOZ

E15 Dyrektywa budynkowa (EPBD)

E13 Rozporządzenie ws. wylesiania i degradacji lasów (EUDR)

E6 Graniczny Podatek Węglowy

E17 Rozporządzenie ws. przemysłu neutralnego emisyjnie

E14 Dyrektywa o energii ze źródeł odnawialnych (RED III)

E21 Rozporządzenie dot. chemikaliów (REACH)

G4 Taksonomia UE

G9 Nowelizacja Rozporządzenia dot. unijnych wskaźników referencyjnych transformacji klimatycznej

G8 Europejskie zielone obligacje

G2 Dyrektywa ws. sprawozdawczości przedsiębiorstw w zakresie zrównoważonego rozwoju (CSRD)

G3 Rozporządzenie ws. europejskich standardów sprawozdawczości w zakresie zrównoważonego rozwoju (ESRS)

G5 Rozporządzenie ws. ujawniania informacji związanych ze zrównoważonym rozwojem w sektorze usług finansowych (SFDR)

G6 Dyrektywa o prawach akcjonariuszy

E7 Dyrektywa Single-Use Plastics

E10 Dyrektywa o prawie do naprawy

S6 Dyrektywa dot. wzmocnienia pozycji konsumentów

E11 Rozporządzenie ws. ekoprojektowania

S7 [Projekt] Dyrektywa w sprawie oświadczeń środowiskowych (Green Claims)

E1 Europejski Zielony Ład

E2 Pakiet Gotowi na 55

G1 Dyrektywa ws. należytej staranności przedsiębiorstw w zakresie zrównoważonego rozwoju (CSDDD)

S8 Akt o Usługach Cyfrowych

S9 Europejski akt o dostępności

S5 [Projekt] Dyrektywa platformowa

S1 Dyrektywa ws. poprawy równowagi płci na stanowiskach dyrektorskich

S10 Rozporządzenie ws. importu minerałów z obszarów dotkniętych konfliktami lub wysokiego ryzyka

S3 Dyrektywa ws. równości płac

S11 [Projekt] Rozporządzenie zakazujące na rynku UE produktów wytworzonych z wykorzystaniem pracy przymusowej

S2 Dyrektywa work-life balance

S4 Dyrektywa ws. adekwatnych minimalnych wynagrodzeń w UE

G7 Dyrektywa ws. sygnalistów

OŚ CZASU

LEGENDA

- Data ogłoszenia regulacji UE
- ! Termin na implementację do prawa krajowego
- 🇵🇱 Data obowiązywania przepisów w Polsce



Na dzień opracowywania publikacji przyjęta data obowiązywania przepisów w Polsce to 30 grudnia 2024, jednak planowane jest jej przesunięcie na 30 grudnia 2025 r.

DYREKTYWA A ROZPORZĄDZENIE – WYJAŚNIENIE POJĘĆ

Dyrektywy i rozporządzenia to dwa główne akty prawne Unii Europejskiej. Służą one wdrażaniu polityk UE we wszystkich krajach członkowskich i są prawnie obowiązujące. Choć oba służą realizacji celów unijnych, różnią się tym, jak wpływają na prawo w poszczególnych państwach.

Dyrektywa jest aktem prawa stanowiącym instrument harmonizacji prawa unijnego. Określa cel, jaki ma zostać osiągnięty przez państwa członkowskie w określonym czasie. Dyrektywa nie precyzuje szczegółowych rozwiązań prawnych, ale pozostawia krajowemu ustawodawcy swobodę wyboru środków do realizacji tego celu. Każde państwo członkowskie zobowiązane jest do transpozycji (implementacji) dyrektywy do swojego porządku prawnego, czyli do przyjęcia odpowiednich przepisów na poziomie prawa krajowego zgodnie z dyrektywą i w terminie w niej określonym. Dyrektywa nie nakłada obowiązków na podmioty indywidualne (obywateli, przedsiębiorców). Wynikają one bezpośrednio z prawa krajowego implementującego dyrektywę. Tak właśnie było w przypadku Dyrektywy Single-use-plastics i implementującej ją Ustawy SUP¹.

Rozporządzenie jest bezpośrednio stosowane we wszystkich państwach członkowskich. Oznacza to, że od wejścia w życie rozporządzenia obowiązuje ono we wszystkich państwach członkowskich, bez konieczności jego implementacji do prawa krajowego (choć może ono uzupełniać rozporządzenie). Inaczej niż w przypadku dyrektywy, rozporządzenia mogą nakładać obowiązki na podmioty prywatne (obywateli, przedsiębiorców), a ci ostatni muszą się do nich stosować w terminie określonym w rozporządzeniu.

Rozporządzenia służą do szczegółowego regulowania konkretnych obszarów polityki UE, przykładem czego jest tzw. Taksonomia UE, w której określone zostały warunki uznania inwestycji za zrównoważone.

Komentarz prawny Osborne Clarke

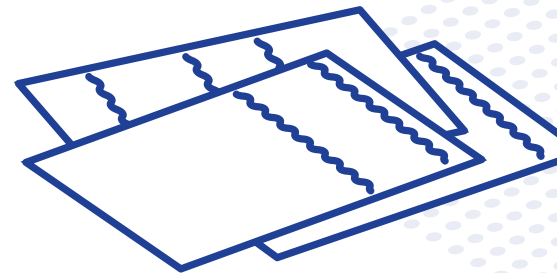

¹ Ustawa z dnia 14 kwietnia 2023 r. o zmianie ustawy o obowiązkach przedsiębiorców w zakresie gospodarowania niektórymi odpadami oraz o opłacie produktowej oraz niektórych innych ustaw.

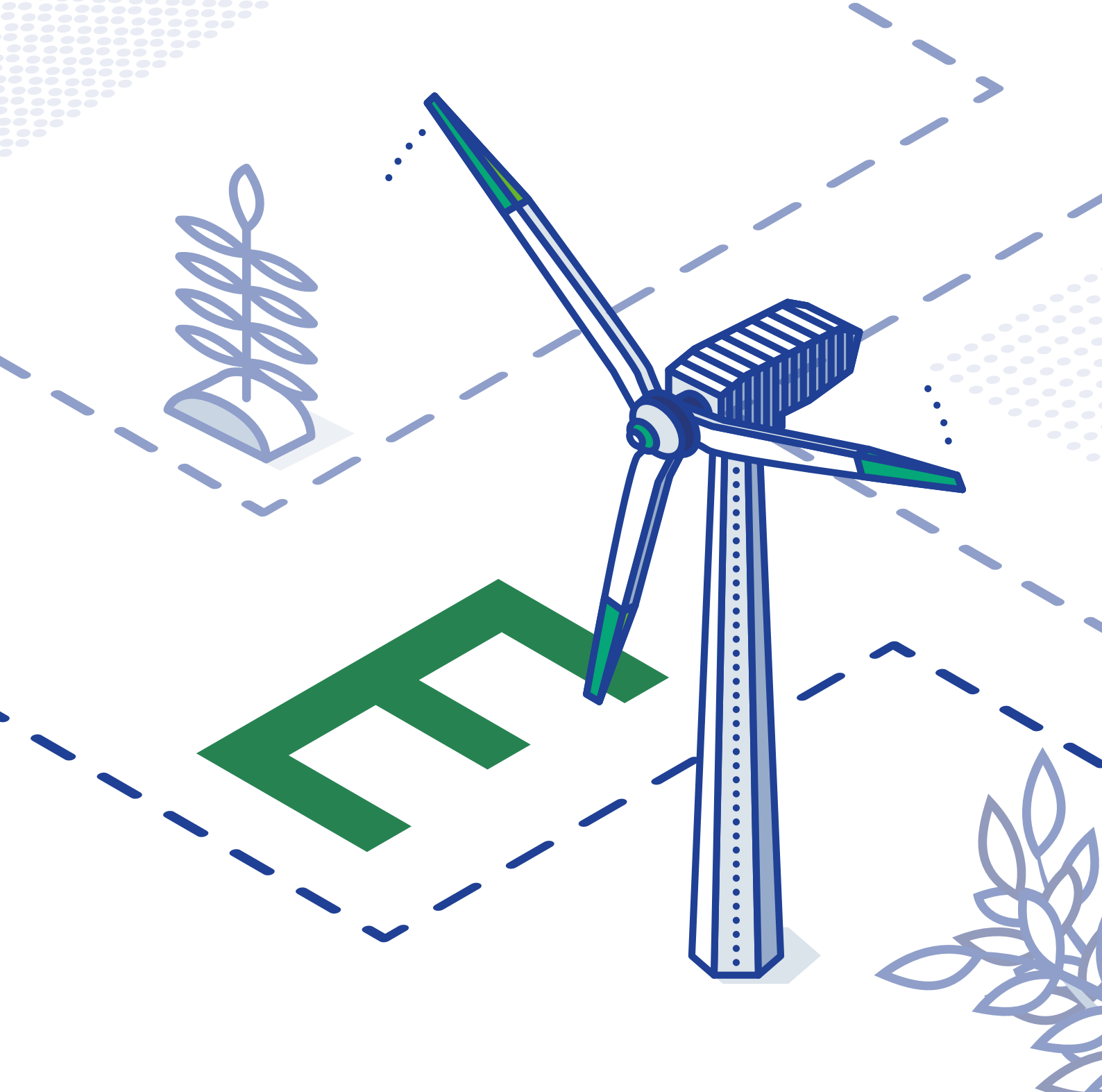

OBSZAR ŚRODOWISKOWY (E)

WYBRANE AKTY PRAWNE

EUROPEJSKI ZIELONY ŁAD

Europejski Zielony Ład przedstawiony przez Komisję Europejską w grudniu 2019 roku, stanowi ambitny plan przekształcenia Unii Europejskiej w gospodarkę nowoczesną, konkurencyjną i neutralną klimatycznie do 2050 roku. Inicjatywa ta jest bezpośrednią odpowiedzią na wyzwania związane ze zmianą klimatu i stanowi kluczowy element realizacji zobowiązań wynikających z Porozumienia Paryskiego¹.

Zielony Ład obejmuje szeroki zakres inicjatyw ukierunkowanych na redukcję emisji gazów cieplarnianych, ochronę różnorodności biologicznej i przejście na zrównoważoną i niskoemisyjną gospodarkę o obiegu zamkniętym. Zakłada także konieczność powszechnej cyfryzacji jako nieodłączny element dekarbonizacji kontynentu.

Plan działania przedstawiony został w Załączniku do Europejskiego Zielonego Ładu² w postaci mapy drogowej składającej się z listy aktów ustawodawczych, nowych strategii i planów działania, nowych instrumentów finansowych oraz inicjatyw o charakterze nieustawodawczym. Pakiet planów przewiduje transformację licznych, ściśle powiązanych ze sobą sektorów, m.in. ochrony środowiska, energii, transportu, przemysłu, rolnictwa, rybołówstwa oraz zrównoważonego finansowania. Całość opiera się na kluczowej zasadzie, aby wszystkie polityki UE przyczyniały się do osiągnięcia nadrzędnego celu, jakim jest neutralność klimatyczna.

Jednym z podstawowych filarów Zielonego Ładu jest Europejskie Prawo o klimacie z 2021 r.³, ustanawiające cel redukcji emisji dwutlenku węgla o 55% do 2030 roku i osiągnięcie neutralności klimatycznej w 2050 roku.

W związku z tym, w 2021 r. Komisja przedstawiła tzw. pakiet Fit for 55⁴, obejmujący szeroko zarysowany zakres aktów prawnych od odnawialnych źródeł energii i handlu emisjami gazów cieplarnianych po efektywność energetyczną, budynki oraz użytkowanie gruntów i transport.

Unia Europejska przyjęła wówczas także nowe strategie w zakresie przystosowania się do zmian klimatu oraz strategię „od pola do stołu”. Oba projekty przedstawiają długofalową wizję, zgodnie z którą społeczeństwo UE ma do 2050 roku stać się odporne na zmianę klimatu i być przystosowane do jej nieuniknionych skutków, a model systemu żywnościowego UE ma stać się w pełni zrównoważony.

¹ Porozumienie paryskie do Ramowej konwencji Narodów Zjednoczonych w sprawie zmian klimatu, sporządzonej w Nowym Jorku dnia 9 maja 1992 r., Paryż 12 grudnia 2015 r.

² Komunikat Komisji do Parlamentu Europejskiego, Rady Europejskiej, Rady, Komitetu Ekonomiczno-Społecznego i Komitetu Regionów z 11 grudnia 2019 r.: Europejski Zielony Ład (COM/2019/640).

³ Rozporządzenie UE 2021/1119 ustanawiające ramy na potrzeby osiągnięcia neutralności klimatycznej i zmieniające rozporządzenia (WE) nr 401/2009 i (UE) 2018/1999.

⁴ Komunikat Komisji do Parlamentu Europejskiego, Rady, Europejskiego Komitetu Ekonomiczno-Społecznego i Komitetu Regionów z dnia 14 lipca 2021 r.: „Gotowi na 55” osiągnięcie unijnego celu klimatycznego na 2030 r. w drodze do neutralności klimatycznej (COM/2021/550).



Dążąc do powstrzymania utraty różnorodności biologicznej i przywrócenia ekosystemów, UE przyjęła m.in. także strategię na rzecz bioróżnorodności, który wyznacza ambitne cele dla obszarów chronionych, redukcji pestycydów i odbudowy różnorodności biologicznej Europy do 2030 roku.

Podstawowym celem Zielonego Ładu jest zmiana modelu gospodarczego UE z linearnego na cyrkularny. Osiągnięte to może zostać jedynie poprzez zmianę paradygmatu w patrzeniu na wzrost gospodarczy w oderwaniu od problemu kurczących się zasobów i pogarszającego się stanu środowiska. Istotne jest jednak, że **zmiana ta ma się dokonać w taki sposób, aby żadne państwa nie zostały w tyle.** Z myślą o regionach, dla których przejście na gospodarkę niskoemisyjną będzie stanowiło największe wyzwanie, UE wprowadziła mechanizm sprawiedliwej transformacji. Jego celem jest zmobilizowanie co najmniej 55 miliardów euro w latach 2021-2027 na finansowe i techniczne wsparcie państw, przedsiębiorstw i mieszkańców tych regionów, m.in. poprzez dofinansowanie badań i innowacji, poszerzanie możliwości zatrudnienia i zmiany kwalifikacji czy walkę z ubóstwem energetycznym.

NOWY PLAN DZIAŁANIA GOZ

E2

„Nowy plan działania UE dotyczący gospodarki o obiegu zamkniętym na rzecz czystszej i bardziej konkurencyjnej Europy”⁵ z marca 2020 roku stanowi jeden z kluczowych filarów Zielonego Ładu. Plan obejmuje środki mające na celu zmniejszenie ilości odpadów, promowanie recyklingu i stymulowanie innowacji w zakresie zrównoważonej konsumpcji. Jego nadrzędnym celem jest stworzenie ram politycznych dla zrównoważonych produktów.

Plan proponuje ponad 30 działań, które dotyczą obiegu zamkniętego w procesach produkcyjnych, projektowania zrównoważonych produktów oraz wzmocnienia pozycji konsumentów i nabywców publicznych. W pierwszej kolejności ustawodawca koncentruje się na kluczowych sektorach gospodarki, takich jak elektronika i informatyka, baterie, opakowania, tworzywa sztuczne, wyroby włókiennicze, budownictwo oraz żywność.

Ważnym elementem jest zmiana przepisów dotyczących gospodarowania odpadami, w tym ambitne cele redukcji odpadów oraz zwiększenie ich stopnia recyklingu. Szczególny nacisk położony został na odpady żywnościowe i tekstylne. Co istotne, Unia Europejska wprowadziła również nowe wymogi w zakresie rozszerzonej odpowiedzialności producenta w oparciu o traktatową zasadę „zanieczyszczający płaci”. Nowy Plan działania GOZ przewiduje również stworzenie w UE dobrze funkcjonującego rynku surowców wtórnych.

⁵ Komunikat Komisji do Parlamentu Europejskiego, Rady, Europejskiego Komitetu Ekonomiczno-Społecznego i Komitetu Regionów z dnia 11 marca 2020r. „Nowy plan działania UE dotyczący gospodarki o obiegu zamkniętym na rzecz czystszej i bardziej konkurencyjnej Europy” (COM/2020/98).

Pełna nazwa aktu prawnego:

Dyrektywa Parlamentu Europejskiego i Rady (UE) 2023/959 z dnia 10 maja 2023 r. zmieniająca dyrektywę 2003/87/WE ustanawiającą system handlu przydziałami emisji gazów cieplarnianych w Unii oraz decyzję (UE) 2015/1814 w sprawie ustanowienia i funkcjonowania rezerwy stabilności rynkowej dla unijnego systemu handlu uprawnieniami do emisji gazów cieplarnianych

Nazwa potoczna aktu prawnego:

DYREKTYWA ETS2

Status procesu legislacyjnego:



Przyjęta przez UE

Przyjęta: **10 maja 2023**

Obowiązuje od: **5 czerwca 2024 r.**¹

Implementacja w polskim systemie prawnym:



W trakcie

Częściowo zaimplementowane w ustawie z dnia **16 czerwca 2023 r.** o zmianie ustawy – Prawo geologiczne i górnicze oraz niektórych innych ustaw, która weszła w życie **28 października 2023 r.**

Pełna transpozycja przepisów nowelizacji do przepisów krajowych upływała **30 czerwca 2024 r. – w trakcie procedowania.**

Główne założenia dokumentu

Dyrektywa ETS2 z 2023 r. ustanawia nowy system handlu uprawnieniami do emisji o nazwie ETS2, odrębny od istniejącego systemu EU ETS (dyrektywa 2003/87/WE). Obejmuje on emisje CO2 ze spalania paliw w budynkach, transporcie drogowym i dodatkowych sektorach (głównie w małym przemyśle nieobjętym istniejącym systemem EU ETS).

System ETS2, analogicznie do ETS1, będzie funkcjonował w formule „CAP & TRADE” i obejmie emisje na wszystkich etapach łańcucha dostaw. Zobowiązani do monitorowania i raportowania swoich emisji będą dostawcy paliw, a nie użytkownicy końcowi.

Dyrektywa ETS2 wyznacza cel, jakim jest obniżenie emisji o 42% do 2030 r., w porównaniu z poziomami z 2005 r.

Podmioty objęte dokumentem

ETS2 wprowadza system handlu uprawnieniami do emisji z paliw konwencjonalnych, takich jak węgiel, koks, olej opałowy czy gaz ziemny, wykorzystywanych w sektorze budowlanym i transportu oraz drobnym przemyśle.

¹ Zastosowanie częściowe od 1 stycznia 2024 r. (art. 5)



Kluczowe wymogi dla biznesu

ETS2 w szczególności obejmie dostawców i sprzedawców paliw wykorzystywanych w transporcie oraz budownictwie. Przepisy zobowiązują ich do umarzania uprawnień odpowiadających emisji paliw wprowadzonych przez nich do obrotu - przy zachowaniu zasady unikania podwójnej realizacji obowiązku wynikającego z ETS1.

Podmioty regulowane objęte systemem ETS2 są zobowiązane do posiadania zezwolenia na emisję gazów cieplarnianych do dnia 1 stycznia 2025 r., a także zatwierdzonego planu monitorowania w celu monitorowania i raportowania swoich rocznych emisji. Plany monitorowania stanowią część zezwoleń na emisję gazów cieplarnianych.

Podmioty objęte przepisami każdego roku do 30 kwietnia będą zobowiązane do złożenia raportu na temat emisji za poprzedni rok. Od 2026 r. dane za rok poprzedni będą musiały zostać zweryfikowane przez akredytowanego weryfikatora. Od 2028 r., po zgłoszeniu rocznych zweryfikowanych emisji, podmioty objęte przepisami będą musiały umorzyć równoważną liczbę uprawnień do 31 maja tego roku.

Dyrektywa zakłada utworzenie niskoemisyjnych mechanizmów finansowania, m.in. Społecznego Funduszu Klimatycznego (wprowadzony rozporządzeniem (UE) 2023/955); Wszystkie uprawnienia do emisji w ramach ETS2 będą sprzedawane na aukcjach, a część dochodów zostanie wykorzystana na wsparcie wrażliwych gospodarstw domowych i mikroprzedsiębiorstw za pośrednictwem Społecznego Funduszu Klimatycznego.

Powiązanie z innymi dokumentami

Element Zielonego Ładu, strategia zreformowana przez „Gotowi na 55”,

Materiały źródłowe

[Dyrektywa Parlamentu Europejskiego i Rady UE \(2003 r.\) - ETS1](#)
[Dyrektywa Parlamentu Europejskiego i Rady UE \(2023 r.\) - ETS2](#)

1 Ucieczka emisji – przeniesienie przez przedsiębiorstwa części lub całości produkcji do innych krajów charakteryzujących się mniej restrykcyjnymi ograniczeniami emisji.



Pełna nazwa aktu prawnego:

Rozporządzenie o opakowaniach i odpadach opakowaniowych

Nazwa potoczna aktu prawnego:

PPWR (ANG. PACKAGING AND PACKAGING WASTE REGULATION)

Status procesu legislacyjnego:

*** **W trakcie**

Przewidywany termin przyjęcia przez Radę: **koniec 2024 r.**,
wdrożenie przepisów: w **2026 r.**

Implementacja w polskim systemie prawnym:

*** **N/D***

(będzie bezpośrednio stosowane we wszystkich państwach członkowskich po przyjęciu i wdrożeniu przez UE)

Główne założenia dokumentu

Rozporządzenie ma na celu zmniejszenie wpływu opakowań i odpadów opakowaniowych na środowisko oraz harmonizację przepisów dotyczących opakowań na rynku unijnym.

PPWR dąży do zmniejszenia ilości odpadów opakowaniowych wytwarzanych w UE, jak również wprowadzenia ograniczeń w zakresie stosowania opakowań. Regulacja ma przyczynić się do promocji działań na rzecz gospodarki o obiegu zamkniętym.

Podmioty objęte dokumentem

PPWR będzie miało zastosowanie do wszystkich opakowań wprowadzanych do obrotu w Unii oraz do wszystkich odpadów opakowaniowych, niezależnie od rodzaju opakowania lub zastosowanego materiału.

Będzie miało zastosowanie zarówno do przedsiębiorców mających swoją siedzibę w UE, jak i tych importujących opakowania do UE.



*Wniosek ma formę rozporządzenia wiążącego w całości i stosowanego bezpośrednio w Polsce oraz pozostałych państwach członkowskich UE. W związku z tym jego wejście w życie będzie wymagało uchylecia istotnej części przepisów ustawy z dnia 13 czerwca 2013 r. o gospodarce opakowaniami i odpadami opakowaniowymi, która obecnie reguluje zagadnienia związane z opakowaniami i odpadami opakowaniowymi. Dodatkowo, konieczne będzie uchwalenie przepisów krajowych m.in. w zakresie rozszerzonej odpowiedzialności producenta, systemów kaucyjnych, systemów ponownego użycia i systemów powtórnego napełniania.

Kluczowe wymogi dla biznesu

Regulacja wpłynie w sposób istotny na działalność przedsiębiorców, bowiem będzie bezpośrednio zmieniać sposób projektowania i używania opakowań, jak i unieszkodliwiania odpadów opakowaniowych w UE, a to będzie oddziaływało na wszelkie łańcuchy wartości przedsiębiorców.

Wśród najbardziej istotnych zmian, które wprowadzi PPWR, można wymienić:

- wyznaczenie celów w zakresie redukcji opakowań, w tym wymóg dotyczący przede wszystkim ilości odpadów opakowaniowych z tworzyw sztucznych; zgodnie z rozporządzeniem wszystkie opakowania od 2030 r. muszą nadawać się do recyklingu;
- ograniczenia w zakresie stosowania określonych formatów opakowań z tworzyw sztucznych od 1 stycznia 2030 r.;
- ustalenie wymóg dotyczących minimalnej zawartości materiałów pochodzących z recyklingu w opakowaniach z tworzyw sztucznych;
- ujednoczenie oznakowania opakowań;
- dostosowanie opakowań, produktów a także logistyki w celu wdrożenia systemów ponownego użycia;
- zmniejszenie współczynnika pustej przestrzeni minimalizowanie objętości i masy opakowań oraz umożliwienie jego ponownego napełnienia.

Powiązanie z innymi dokumentami

m.in. Europejski Zielony Ład, Unijny Plan GOZ, Dyrektywa w sprawie opakowań

Materiały źródłowe

[Wniosek - Rozporządzenie Parlamentu Europejskiego i Rady UE](#)



Pełna nazwa aktu prawnego:

Dyrektywa Parlamentu Europejskiego i Rady (UE) 2024/1799 z 13 czerwca 2024 r. w sprawie wspólnych zasad promujących naprawę towarów zmieniającej rozporządzenie (UE) 2017/2394 oraz dyrektywę (UE) 2019/771 i (UE) 2020/1828

Nazwa potoczna aktu prawnego:

**DYREKTYWA O PRAWIE DO NAPRAWY
(ANG. RIGHT TO REPAIR, "R2R")**

Status procesu legislacyjnego:



Przyjęta przez UE

Przyjęta: **13 czerwca 2024 r.**
Obowiązuje od: **30 lipca 2024 r.**

Implementacja w polskim systemie prawnym:



W trakcie

Dyrektywa ma zostać transponowana do prawa krajowego do **31 lipca 2026 r.**

Główne założenia dokumentu

Jeden z elementów Planu działania UE dotyczącego gospodarki o obiegu zamkniętym.

Dyrektywa ma zapewnić konsumentom szersze gwarancje dotyczące naprawiania produktów zarówno w trakcie, jak i po wygaśnięciu okresu gwarancji i tym samym ograniczyć wpływ masowej konsumpcji na środowisko.

Nowe przepisy nałożą obowiązek naprawy na producentów towarów, ponadto ustanawiają europejski formularz informacyjny dostarczający konsumentom kluczowych danych na temat usługi naprawy oraz ujednoczą krajowe platformy informacji o naprawach poprzez utworzenie europejskiej platformy internetowej.

Przepisy obejmują sprzęty RTV i AGD.

Podmioty objęte dokumentem

Ogólne zastosowanie do producentów produktów wprowadzanych do obrotu w UE.

W pierwszej kolejności producenci elektroniki i sprzęty RTV i AGD (pralki, lodówki, odkurzacze i inne produkty konsumenckie, takie jak: wyświetlacze elektroniczne, serwery i telefony komórkowe itp.).



Kluczowe wymogi dla biznesu

Dyrektywa R2R nakłada na producentów towarów, dla których i w zakresie, w jakim „wymogi naprawialności” są przewidziane w załączniku II do dyrektywy R2R, obowiązek naprawy towarów.

Zgodnie z brzemieniem dyrektywy:

1. Producenci są zobowiązani do:

- naprawy swoich towarów wprowadzanych do obrotu bezpłatnie lub po rozsądnej cenie i w rozsądnym terminie, chyba że naprawa jest „niemożliwa”;
- jeśli naprawa jest niemożliwa, do zapewnienia konsumentowi odnowiony produkt;
- zapewnienia części zamiennych po rozsądnej cenie, nieutrudniania z korzystania z części wyprodukowanych przez strony trzecie i nie karać konsumentów za szukanie naprawy w zewnętrznych warsztatach.
- wyznaczenia autoryzowanego przedstawiciela w UE, jeśli siedziba producenta mieści się krajach trzecich – inaczej odpowiedzialność z tytułu R2R ponosi importer lub dystrybutor towarów.

2. Podmioty zajmujące się naprawami muszą bezpłatnie i w łatwo dostępny, jasny i zrozumiały sposób udzielać konsumentom informacji na temat swoich usług naprawczych i opłat (np. za pomocą europejskiego formularza informacyjnego dotyczącego naprawy, określonego w załączniku I do dyrektywy R2R.

3. Sprzedawcy towarów są zobowiązani do wymiany lub naprawy towarów sprzedanych konsumentom, jeśli nie są one zgodne z umową sprzedaży lub z uzasadnionymi oczekiwaniami konsumentów (zmiana dyrektywy w sprawie sprzedaży towarów); podczas gdy termin rękojmi wydłużony został o dodatkowe 12 miesięcy.

4. Komisja Europejska ustanowi europejską platformę internetową na rzecz napraw. Platforma umożliwi konsumentom łatwe odnalezienie warsztatów, sprzedawców odnowionych towarów i nabywców wadliwych towarów.



Powiązanie z innymi dokumentami

Materiały źródłowe

Element Zielonego Ładu, Element Planu GOZ-owego.

[Dyrektywa Parlamentu Europejskiego i Rady UE](#)



Pełna nazwa aktu prawnego:

Rozporządzenie Parlamentu Europejskiego i Rady (UE) 2024/1781 z dnia 13 czerwca 2024 r. w sprawie ustanowienia ram ustalania wymogów ekoprojektu w odniesieniu do zrównoważonych produktów oraz zmiany dyrektywy (UE) 2020/1828 i rozporządzenia (UE) 2023/1542 i uchylenia dyrektywy 2009/125/WE

Nazwa potoczna aktu prawnego:

**ROZPORZĄDZENIE WS. EKOPROJEKTOWANIA
(ANG. *ECODESIGN FOR SUSTAINABLE PRODUCTS REGULATION, ESPR*)**

Status procesu legislacyjnego:



Przyjęta przez UE

Przyjęte: **13 czerwca 2024 r.**
Obowiązuje od: **18 lipca 2024 r.**

Implementacja w polskim systemie prawnym:



N/D

(bezpośrednio stosowane we wszystkich państwach członkowskich)

Główne założenia dokumentu

Rozporządzenie ws. ekoprojektowania wprowadza nowe wymogi w zakresie projektowania, produkcji oraz sprzedaży produktów. Ma zmniejszyć negatywny wpływ na środowisko, zmniejszyć ilość odpadów, m.in. poprzez zamknięcie „cyklu życia produktów” i jednocześnie wpłynąć na poprawę funkcjonowania wewnętrznego rynku produktów: wprowadza Cyfrowy Paszport Produktu oraz zasady postępowania z niesprzedanymi produktami (zastępuje dotychczasową dyrektywę Ecodesign 2009/125/EC).

Podmioty objęte dokumentem

Rozporządzenie będzie miało zastosowanie dla wszelkich towarów fizycznych wprowadzanych do obrotu lub oddawanych do użytku.

Przepisy nie będą jednak miały zastosowania do m.in. żywności, pasz, produktów leczniczych, żywych roślin, wybranych pojazdów.

Aby towary objęte przepisami mogły być przedmiotem obrotu na rynku unijnym, będą musiały spełniać wymogi ekoprojektu.



Kluczowe wymogi dla biznesu

Powiązanie z innymi dokumentami

Materiały źródłowe

W pierwszej kolejności przepisami objęte zostaną:

- żelazo i stal;
- aluminium;
- tekstylia, w szczególności odzież i obuwie;
- meble, w tym materace;
- opony;
- detergenty;
- farby;
- smary;
- chemikalia;
- produkty związane z energią (dla których wymogi ekoprojektu mają zostać określone po raz pierwszy lub w odniesieniu do których istniejące środki przyjęte na mocy dyrektywy 2009/125/WE mają zostać poddane przeglądowi na podstawie niniejszego rozporządzenia);
- produkty technologii informacyjno-komunikacyjnych i inne urządzenia elektroniczne.
- Rozporządzenie wprowadza wymogi ekoprojektu dla produktów lub grup podobnych produktów (wymogi będą wprowadzane w aktach delegowanych) – tj. uwzględnienia aspektów dotyczących zrównoważonego środowiska w odniesieniu zarówno do produktu, jak i procesów zachodzących w całym łańcuchu wartości tego produktu.
- Produkty będą musiały spełniać wymogi informacyjne odnoszące się do zrównoważonych aspektów produktu za pomocą Cyfrowych Paszportów Produktu.
- Wprowadzony zostaje zakaz niszczenia niesprzedanych produktów – pierwszym sektorem objętym zakazem będzie sektor tekstylny (niszczenie niesprzedanych produktów będzie zakazane od dnia 19 lipca 2026 r.)
- Wprowadzone zostaną nowe wymagania (kryteria) w zakresie zamówień publicznych dla produktów objętych przepisami
- Rozporządzenia nakłada na państwa obowiązek wprowadzenia sankcji za niedostosowanie się do ESPR.

Element Zielonego Ładu, Element Planu GOZ-owego

[Rozporządzenie Parlamentu Europejskiego i Rady UE](#)

Pełna nazwa aktu prawnego:

Rozporządzenie Parlamentu Europejskiego i Rady (UE) 2024/1991 z dnia 24 czerwca 2024 r. w sprawie odbudowy zasobów przyrodniczych i zmiany rozporządzenia (UE) 2022/869

Nazwa potoczna aktu prawnego:

**PRAWO O ODBUDOWIE ZASOBÓW PRZYRODNICZYCH
(ANG. EU NATURE RESTORATION LAW)**

Status procesu legislacyjnego:



Przyjęta przez UE

Przyjęte: **17 czerwca 2024 r.**

Obowiązuje od: **18 sierpnia 2024 r.**

Implementacja w polskim systemie prawnym:



N/D

(bezpośrednio stosowane we wszystkich państwach członkowskich)

Główne założenia dokumentu

Jeden z elementów unijnej strategii na rzecz bioróżnorodności, która wyznacza wiążące cele w zakresie odbudowy zdegradowanych ekosystemów, w szczególności tych o największym potencjale w zakresie wychwytywania i magazynowania dwutlenku węgla oraz zapobiegania klęskom żywiołowym i ograniczania ich skutków.

Rozporządzenie wprowadza środki służące odtworzeniu co najmniej 20% obszarów lądowych i morskich UE do 2030 r. oraz wszystkich ekosystemów wymagających odtworzenia do 2050 r.

Podmioty objęte dokumentem

Państwa członkowskie UE

Kluczowe wymogi dla biznesu

Rozporządzenie wprowadza nowe cele w zakresie:

- przywrócenia różnorodności biologicznej siedlisk;
- osiągnięcia tendencji wzrostowej populacji owadów zapylających, osiągnięcia tendencji wzrostowej w zakresie stojącego i leżącego martwego drewna, nierównomiernego starzenia się lasów, łączności leśnej, liczebności pospolitych ptaków leśnych i zasobów węgla organicznego;



- braku utraty netto zielonej przestrzeni miejskiej i zadrzewienia do 2030 r. oraz stałego wzrostu ich całkowitej powierzchni od 2030 r.; odbudowy ekosystemów rolniczych;
- przywracania siedlisk morskich;
- przywracania siedlisk kultowych gatunków morskich (takich jak delfiny i morświny, rekiny i ptaki morskie);
- identyfikacji i usuwania barier uniemożliwiających łączność wód powierzchniowych, tak aby co najmniej 25 000 km rzek zostało przywróconych do swobodnego przepływu.

W zakresie odbudowy ekosystemów rolnych państwa członkowskie zobowiązane będą do wprowadzenia środków odbudowy mających na celu:

- osiągnięcie na poziomie krajowym trendu wzrostowego co najmniej 2 z 3 wymienionych poniżej wskaźników w ekosystemach rolniczych:
 1. liczebność motyli na obszarach trawiastych;
 2. zasoby węgla organicznego w glebach mineralnych gruntów uprawnych;
 3. odsetek gruntów rolnych z elementami krajobrazu o wysokiej różnorodności;
 - zwiększenie liczebności pospolitych ptaków krajobrazu rolniczego o 5 % do 2030 r., 10 % do 2040 r. i 15 % do 2050 r. (względem 1 września 2025 r.)
 - przywrócenie gleb organicznych wykorzystywanych w rolnictwie będących osuszonymi torfowiskami (*ponowne nawadnianie na gruntach rolnych pozostaje dla rolników dobrowolne).

Działania dotyczące przywracania gleb organicznych będących osuszonymi torfowiskami muszą być wprowadzone w odniesieniu do co najmniej:

- 30% obszarów do 2030 r., z czego co najmniej 1/4 ma być ponownie nawodniona;
- 40 % obszarów do 2040 r., z czego co najmniej 1/3 ma być ponownie nawodniona (propozycja KE to odpowiednio: 50% i 1/2)



Powiązanie z innymi dokumentami

Materiały źródłowe

- 50 % do roku 2050 r., z czego co najmniej 1/3 ma być ponownie nawodniona (propozycja KE to odpowiednio: 70% i 1/2).

Europejska Strategia na rzecz Bioróżnorodności do 2030 r. w ramach „Zielonego Ładu”.

[Rozporządzenie Parlamentu Europejskiego i Rady UE](#)

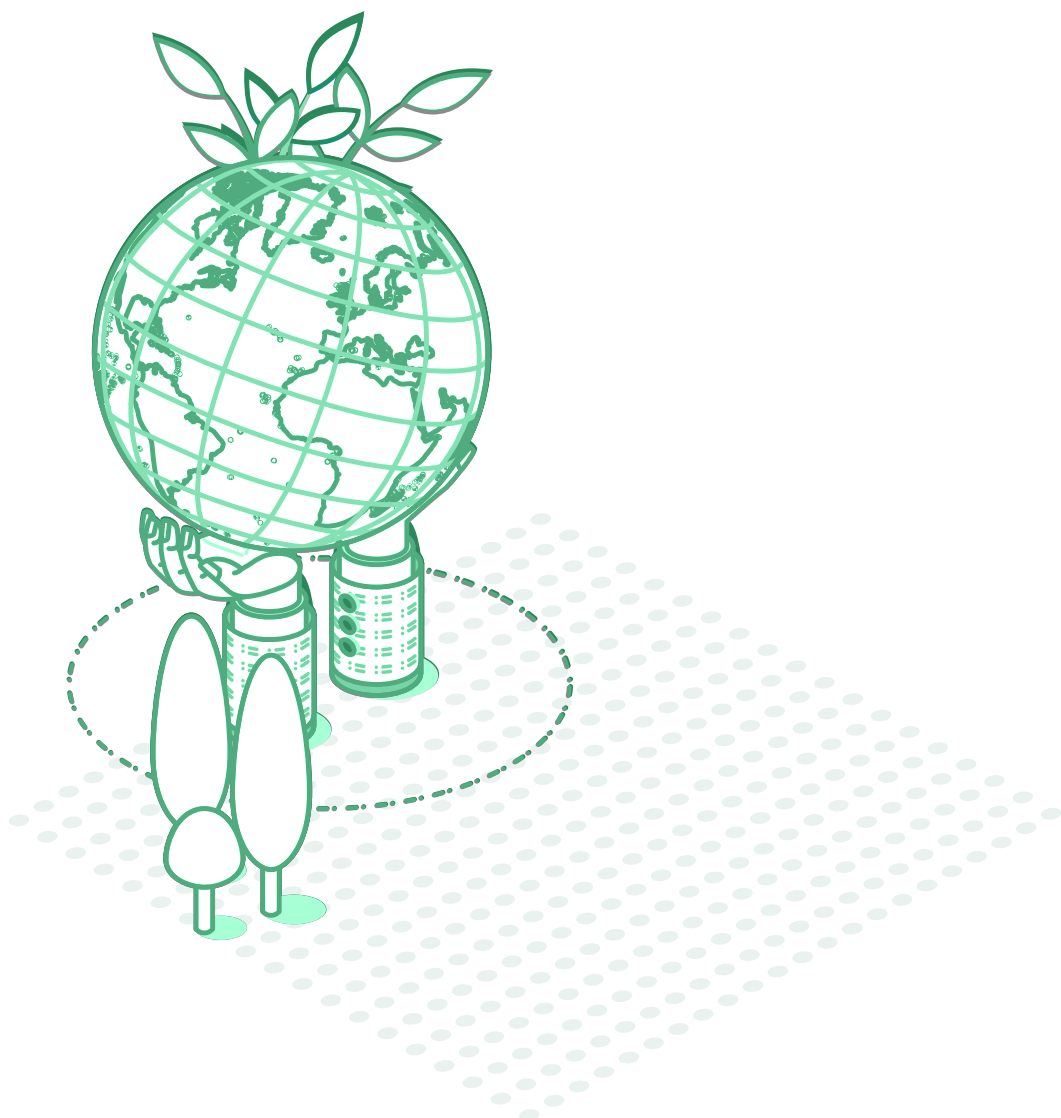

Pełna nazwa aktu prawnego:

Rozporządzenie Parlamentu Europejskiego i Rady (UE) 2023/1115 z 31 maja 2023 r. w sprawie udostępniania na rynku unijnym i wywozu z Unii niektórych towarów i produktów związanych z wylesianiem i degradacją lasów oraz uchylecia rozporządzenia (UE) nr 995/2010

Nazwa potoczna aktu prawnego:

**ROZPORZĄDZENIE WS. WYLESIANIA I DEGRADACJI LASÓW
(ANG. EUROPEAN UNION DEFORESTATION REGULATION, EUDR)**

Status procesu legislacyjnego:



Przyjęta przez UE

Przyjęte: **31 maja 2023 r.**

Obowiązuje od: **29 czerwca 2023 r.**

Implementacja w polskim systemie prawnym:



N/D

(bezpośrednio stosowane we wszystkich państwach członkowskich)

Data obowiązywania przepisów w Polsce: stopniowo, pierwsze obowiązki od: **30 grudnia 2024 r.**

Główne założenia dokumentu

Przepisy mają na celu ograniczenie degradacji lasów spowodowanej nadmierną konsumpcją w UE oraz zwalczanie wylesiania związanego z produkcją i handlem. Celem rozporządzenia jest zminimalizowanie wpływu Unii na wylesianie i degradację lasów na całym świecie, a tym samym przyczynienia się do ograniczenia globalnego wylesiania oraz zmniejszenie wkładu Unii w emisję gazów cieplarnianych i globalną utratę różnorodności biologicznej.

Wymogi odnoszą się do całego łańcucha dostaw, od produkcji do konsumpcji.

Podmioty objęte dokumentem

Nowe obowiązki dotyczą:

- podmiotów, które wprowadzają produkty na rynek unijny (np. producentów, w tym rolników, importerów), jak również
- podmiotów, które dokonują ich dalszej sprzedaży (czyli np. dystrybutorów) oraz
- podmiotów, dokonujących wywozu produktów z UE.

Rozporządzenie EUDR obejmuje zamknięty katalog towarów oraz produktów (wymienionych w załączniku nr 1 do Rozporządzenia EUDR), które zawierają określony składnik (towar), były nim



Kluczowe wymogi dla biznesu

Powiązanie z innymi dokumentami

Materiały źródłowe

karmione lub zostały wytworzone przy jego użyciu. Do tych towarów należą:

- drewno;
- kakao;
- kawa;
- palma olejowa;
- kauczuk;
- soja;
- bydło.

Od 30 grudnia 2024 r. zaczną obowiązywać następujące obowiązki:

- przeprowadzenie badania due diligence przed wprowadzeniem produktu na rynek UE.
- złożenie oświadczenia o należytej staranności przed wprowadzeniem produktu na rynek UE i otrzymanie numeru referencyjnego, który należy uwzględnić np. w zgłoszeniu celnym.
- udostępnienie na rynku UE jak i wywozu z UE wyłącznie produktów spełniających wymogi EUDR.

Ponadto, każde państwo członkowskie UE musi wyznaczyć właściwy organ, który będzie odpowiedzialny za wdrożenie i egzekwowanie EUDR.

Unijna strategia na rzecz bioróżnorodności 2030 r., element „Zielonego Ładu”.

[Rozporządzenie Parlamentu Europejskiego i Rady UE](#)

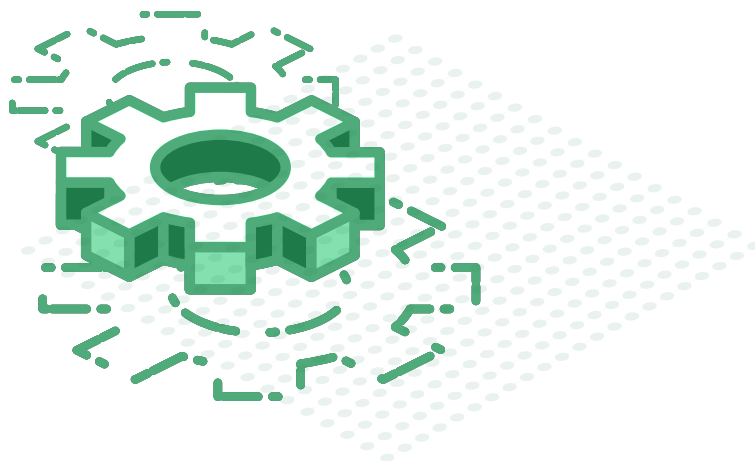

KLIMATYCZNA KONKURENCYJNOŚĆ BIZNESU

Zmiana klimatu i wynikające z niej konsekwencje mają ogromny i coraz bardziej odczuwalny wpływ na życie i zdrowie ludzi na całym świecie, stanowiąc najpoważniejsze wyzwanie przed jakim stoi dziś ludzkość. Główną przyczyną tego stanu są emisje gazów cieplarnianych, takich jak dwutlenek węgla, metan czy podtlenek azotu, które powstają przede wszystkim w wyniku spalania paliw kopalnych, działalności rolniczej, wycinania lasów oraz procesów przemysłowych. Analiza danych wskazuje, że mimo wielu działań podejmowanych w skali globalnej, nie udaje się skutecznie ograniczyć emisji, a tym bardziej wejść na ścieżkę redukcji zgodnie z Porozumieniem Paryskim. Co musi się wydarzyć, aby działania na rzecz redukcji emisji przyniosły oczekiwane skutki?

Rola firm w ograniczaniu emisji

Do niedawna brakującym elementem w tym procesie było rzeczywiste i ambitne zaangażowanie przedsiębiorstw. Działalność biznesowa odpowiada bezpośrednio lub pośrednio za ponad 70% emisji na świecie, co stawia firmy na decydującej pozycji w procesie ich ograniczania. W rezultacie rosnąca presja na przedsiębiorstwa, aby redukowały emisje, jest nieunikniona i uzasadniona.

Firmy na całym świecie stykają się coraz częściej i wyraźniej z oczekiwaniami partnerów handlowych, wdrażających własne, ambitne strategie klimatyczne. Szczególnie zachodnie przedsiębiorstwa stawiają sobie konkretne cele redukcji emisji, zarówno własnej, jak i tej związanej z łańcuchami dostaw. Tymczasem wiele polskich firm wciąż zwleka z poważnym podjęciem się liczenia śladu węglowego, budowania strategii redukcyjnych i raportowania klimatycznego. Jak opisujemy w tegorocznej publikacji [„Samo raportowanie nie ochroni klimatu. Dekarbonizacja firmy – konkurencyjność klimatyczna 2.0”](#), luka w zakresie zarządzania klimatycznego i faktycznej dekarbonizacji polskich firm względem ich zagranicznych partnerów i konkurentów niebezpiecznie się powiększa. Polscy przedsiębiorcy czekają na rozwiązania systemowe, tymczasem realna zmiana wymaga proaktywnego przygotowania się na warunki konkurencyjne i jest możliwa tylko dzięki zaplanowaniu oraz wdrożeniu rzeczywistej dekarbonizacji firmy.



W opracowaniu zwracamy uwagę na rosnącą popularność raportowania ESG, które powinno stanowić punkt wyjścia do dalszych, realnych działań, a nie być celem samym w sobie. Należy pamiętać, że wyzwanie nie kończy się na samym wzroście świadomości i raportowaniu klimatycznym. Polskim firmom wciąż brakuje zrozumienia tego obszaru, co może osłabiać ich pozycję konkurencyjną.

Warto pamiętać również o tym, że zielona transformacja to nie tylko wyzwanie, ale też szansa na umocnienie pozycji firmy na rynku. Żeby z takiej szansy skorzystać, polskie firmy muszą pilnie wdrożyć zaawansowane strategie klimatyczne, wykraczające poza ogólne działania wizerunkowe lub zakup „zielonej energii”. Powinny realizować precyzyjnie określone i mierzalne cele dekarbonizacyjne oraz wprowadzać daleko idące zmiany w procesach produkcyjnych, łańcuchach dostaw i modelach biznesowych.

Takie podejście wymaga odpowiedniej uwagi ze strony zarządów, długofalowego planowania, współpracy różnych działów, odpowiednich kompetencji i narzędzi analitycznych, a także inwestycji rozłożonych w czasie. Oprócz budowania konkurencyjności klimatycznej, która staje się nowym wymiarem konkurencyjności i parametrem zarządzania firmą, polskie firmy powinny postulować i wspierać wprowadzanie systemowych zmian, zmierzających do dekarbonizacji polskiej gospodarki – szczególnie w zakresie transformacji krajowego systemu energetycznego w kierunku znacznego zwiększenia udziału odnawialnych i zeroemisyjnych źródeł energii.

Fundacja Climate&Strategy

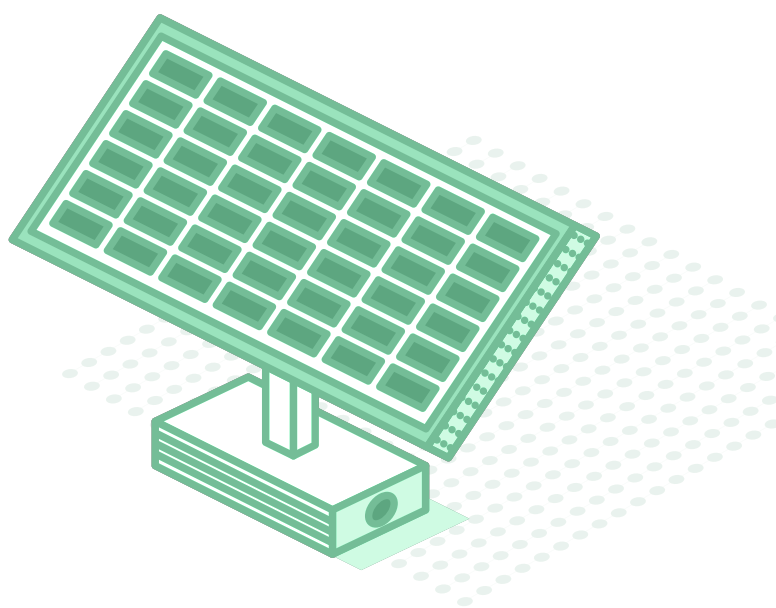

ZAMYKANIE OBIEGU OPAKOWAŃ Z TWORZYW SZTUCZNYCH

Wyzwania w zakresie opakowań – czas na działania!

O opakowaniach i wyzwaniach z nimi związanych dyskutujemy już od wielu lat. Mamy zestaw różnych rozwiązań legislacyjnych, natomiast ciągle napotykamy na wiele wyzwań środowiskowych. Dzisiaj opakowania stanowią 36% odpadów komunalnych na rynku europejskim. Szacuje się, że mają one również znaczny udział w użyciu surowców pierwotnych. Skala wyzwań i konieczność szukania nowych rozwiązań w odniesieniu do zmieniających się warunków stale rośnie. Rewolucja czeka nas na wszystkich poziomach – globalnym, europejskim i krajowym – i dotyczyć będzie całego łańcucha wartości opakowań z tworzyw sztucznych. Począwszy od skali globalnej, gdzie w 2022 roku, podczas Zgromadzenia ONZ ds. Środowiska przyjęto rezolucję *End plastic pollution: Towards an international legally binding instrument* (UNEA 5/14). W myśl założeń (więcej [tutaj](#)), do końca 2024 roku powstać ma globalnie wiążący dokument, mający na celu ograniczenie zanieczyszczenia środowiska tworzywami sztucznymi. To przełomowy dokument, którego rangę porównuje się do Porozumienia Paryskiego. Choć kształt i zakres traktatu jest jeszcze negocjowany, to jeśli uda się przyjąć jego ambitne brzmienie, czeka nas globalna rewolucja w zakresie gospodarowania tworzywami sztucznymi i ich odpadami.

W kwietniu 2024 roku Parlament Europejski przyjął projekt rozporządzenia w sprawie opakowań i odpadów opakowaniowych (PPWR). Propozycja wyznacza wysoki poziom ambicji, stawiając strategiczne cele w oparciu o hierarchię postępowania z odpadami w zakresie m.in. redukcji wytwarzanych odpadów opakowaniowych, ponownego użycia opakowań, czy minimalnej zawartości materiałów pochodzących z recyklingu w opakowaniach (więcej o szczegółach PPWR znaleźć można na [kanale YouTube Polskiego Paktu Plastikowego](#)). W Polsce wciąż czekamy na kluczową z perspektywy cyrkularnego gospodarowania opakowaniami ustawę dotyczącą rozszerzonej odpowiedzialności producenta.

Jak firmy powinny przygotować się na nadchodzące zmiany?

Głównym wyzwaniem w osiągnięciu lepszych wyników w zakresie wskaźników GOZ jest koncentracja działań i strategii poszczególnych krajów unijnych na gospodarowaniu odpadami, a za mało w nich projektów mających na celu zapobieganie ich powstawaniu. I to wydaje się być sedno problemu. Mimo znajomości hierarchii postępowania z odpadami większość dyskusji i działań koncentruje się na poziomie recyklingu jakby zapominając, że to dopiero trzeci – po redukcji i ponownym użyciu – poziom piramidy (zasada 3R).

I to właśnie zasada 3R i powiązane z nią podejście Innowacji u Źródła powinny stanowić punkt wyjścia do planowania strategicznych zmian w opakowaniach przez biznes.

Zmniejszenie negatywnego wpływu opakowań na środowisko wymaga poszukiwania



innowacyjnych rozwiązań i spojrzenia z dwóch perspektyw: na samo opakowanie jak również produkt z nowej - cyrkularnej perspektywy. Praktyczny wymiar takich analiz wskazuje koncepcja Upstream Innovation, czyli Innowacji u Źródła. Metodyka ta została opracowana przez Fundację Ellen MacArthur i dotyczy wdrażania cyrkularnych innowacji zamykających obieg w projektowaniu opakowań jest podstawowym podejściem wykorzystywanym w pracach Polskiego Paktu Plastikowego.

Model Innowacji u Źródła zakłada działania w trzech kolejnych strategiach, zgodnych z zasadami gospodarki o obiegu zamkniętym.

Podążając za hierarchią gospodarowania odpadami, w pierwszej kolejności firmy powinny skupić się na przeanalizowaniu możliwości eliminacji lub minimalizacji opakowania. Istnieją dwa podejścia do eliminacji opakowań: eliminacja bezpośrednia - kiedy opakowanie nie pełni niezbędnej funkcji, może być uznane za nadmierne, jego eliminacja nie prowadzi do strat produktu, oraz nie wymaga znaczących zmian i innowacji produktu oraz eliminacja poprzez innowacje - kiedy opakowanie pełni kluczową funkcję, jego eliminacja związana jest z wdrożeniem innowacji i zmianą podejścia do funkcji opakowania. Innowacje u Źródła pozwalają osiągnąć ten cel bez negatywnych i nieprzewidzianych skutków.

Kolejną ścieżką to testowanie i wdrażanie **opakowań wielokrotnego użytku** zarówno w modelu BtB i BtC. Modele ponownego użycia są zróżnicowane (więcej na ten temat przeczytać można w [Raporcie otwarcia](#)). Ich wdrażanie nie jest proste i aby były skuteczne należy zadbać o m.in. jak najlepsze doświadczenie użytkownika (user experience), tak aby oferowane rozwiązanie było wygodne i atrakcyjne dla konsumentów, zaplecze logistyczne, zapewnienie ochrony produktu, czy wreszcie aspekty ekonomiczne i całkowity wpływ środowiskowy rozwiązania.

Ostatnią ścieżką, która obecnie cieszy się największym zainteresowaniem firm jest zapewnienie cyrkularności materiałów, m.in. poprzez projektowanie opakowań z myślą o recyklingu (wytyczne Paktu [9 Złotych Zasad Projektowania](#)). Wprowadzając do obrotu opakowania należy zadbać również o to, aby nie były one problematyczne - cechy oraz przykłady takich opakowań z polskiego rynku znaleźć można w [Raporcie Opakowania nadmierne i problematyczne](#) i związane z nimi Karty Opakowań pokazujących konkretne rozwiązania.

Ostatni wymiar, o którym trzeba pamiętać planując i realizując te strategie to potrzeba innowacji i współpraca w łańcuchu wartości. Realizacja indywidualnych strategii firm i zmiana modeli w kierunku GOZ nie jest i nie będzie bowiem możliwa bez efektywnej współpracy w całym łańcuchu wartości.

Sekretariat Polskiego Paktu Plastikowego

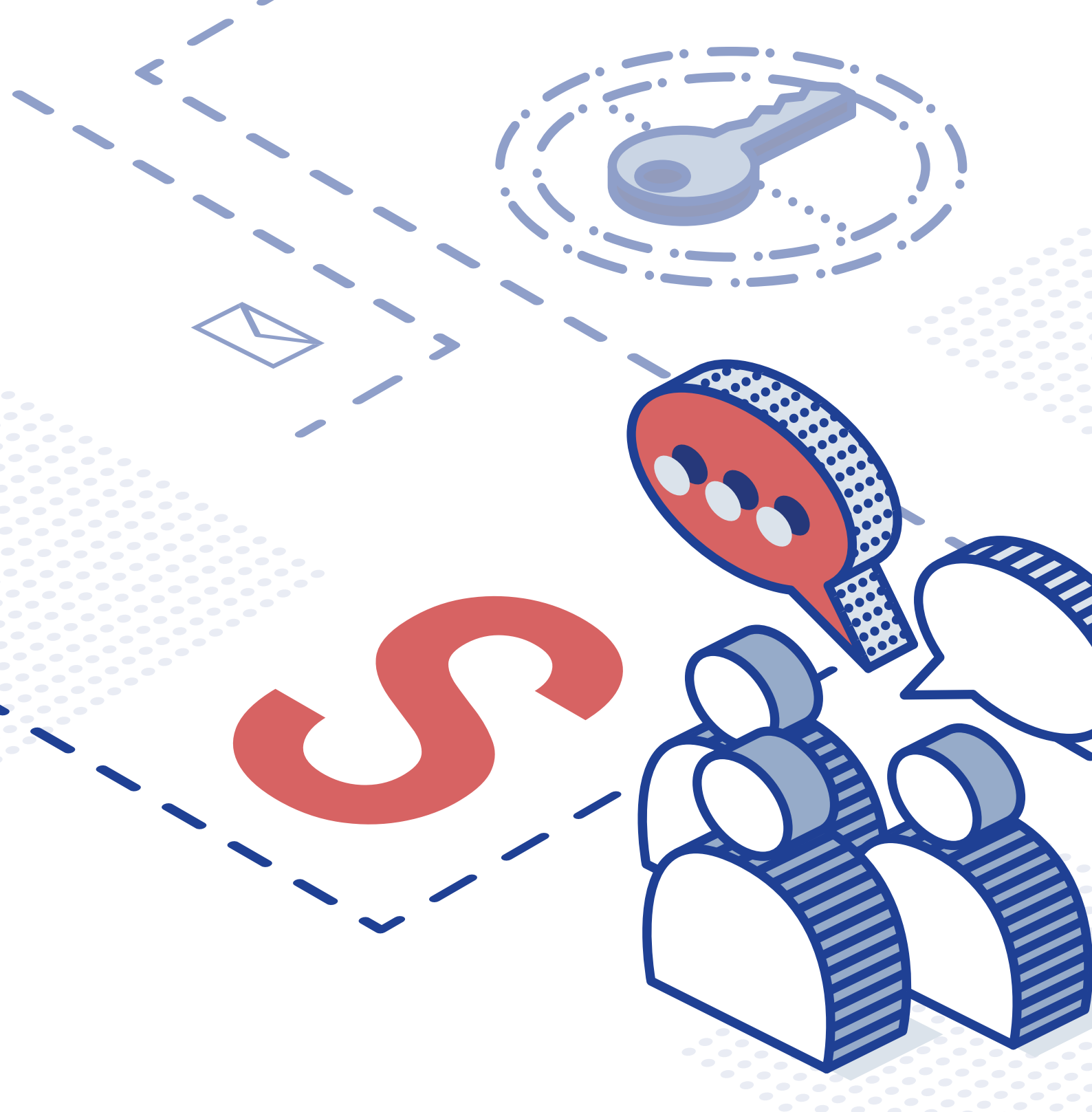

OBSZAR SPOŁECZNY (S)

WYBRANE AKTY PRAWNE

Pełna nazwa aktu prawnego:

Dyrektywa Parlamentu Europejskiego i Rady (UE) 2022/2381 z dnia 23 listopada 2022 r. w sprawie poprawy równowagi płci wśród dyrektorów spółek giełdowych oraz powiązanych środków (Dz. U. UE. L. z 2022 r. Nr 315, str. 44)

Nazwa potoczna aktu prawnego:

DYREKTYWA WS. POPRAWY RÓWNOWAGI PŁCI NA STANOWISKACH DYREKTORSKICH (ANG. WOMEN ON BOARDS DIRECTIVE)

Status procesu legislacyjnego:



Przyjęta przez UE

Przyjęta: **23 listopada 2022 r.**
Obowiązuje od: **27 grudnia 2022 r.**

Implementacja w polskim systemie prawnym:



W trakcie

Dyrektywa ma zostać transponowana do prawa krajowego do **28 grudnia 2024 r.**

Główne założenia dokumentu

Celem Dyrektywy jest zwiększenie reprezentacji płci niedostatecznie reprezentowanej wśród dyrektorów spółek giełdowych i ustanowienie właściwych środków, które pozwolą skutecznie i szybko osiągnąć równowagę płci.

Podmioty objęte dokumentem

Dyrektywa ma zastosowanie do spółek giełdowych, nie ma zastosowania do mikroprzedsiębiorstw, małych i średnich przedsiębiorstw (MŚP).

Kluczowe wymogi dla biznesu

Dyrektywa zobowiązuje objęte nią podmioty do osiągnięcia do dnia 30 czerwca 2026 r. któregośkolwiek z poniższych celów:

- zajmowanie przez kobiety co najmniej 40 % stanowisk dyrektorów niewykonawczych;
- zajmowanie przez kobiety co najmniej 33 % wszystkich stanowisk dyrektorskich, w tym zarówno dyrektorów wykonawczych, jak i niewykonawczych.

Ponadto, co roku spółki giełdowe będą musiały przekazać informacje na temat reprezentacji płci w ich organach,



Powiązanie z innymi dokumentami

Materiały źródłowe

z rozróżnieniem na dyrektorów wykonawczych i niewykonawczych, oraz środków, które podejmują w celu osiągnięcia odpowiednich celów. W przypadku ich nieosiągnięcia, taka spółka będzie musiała przedstawić uzasadnienie, wyczerpujący opis i wskazać środki zaradcze, które podejmie, aby osiągnąć jeden z wymienionych celów.

- Dyrektywa work-life balance.
- Komunikat Komisji do Parlamentu Europejskiego, Rady, Europejskiego Komitetu Ekonomiczno-Społecznego i Komitetu Regionów - Unia równości: strategia na rzecz równouprawnienia płci na lata 2020-2025.

[Dyrektywa Parlamentu Europejskiego i Rady UE](#)

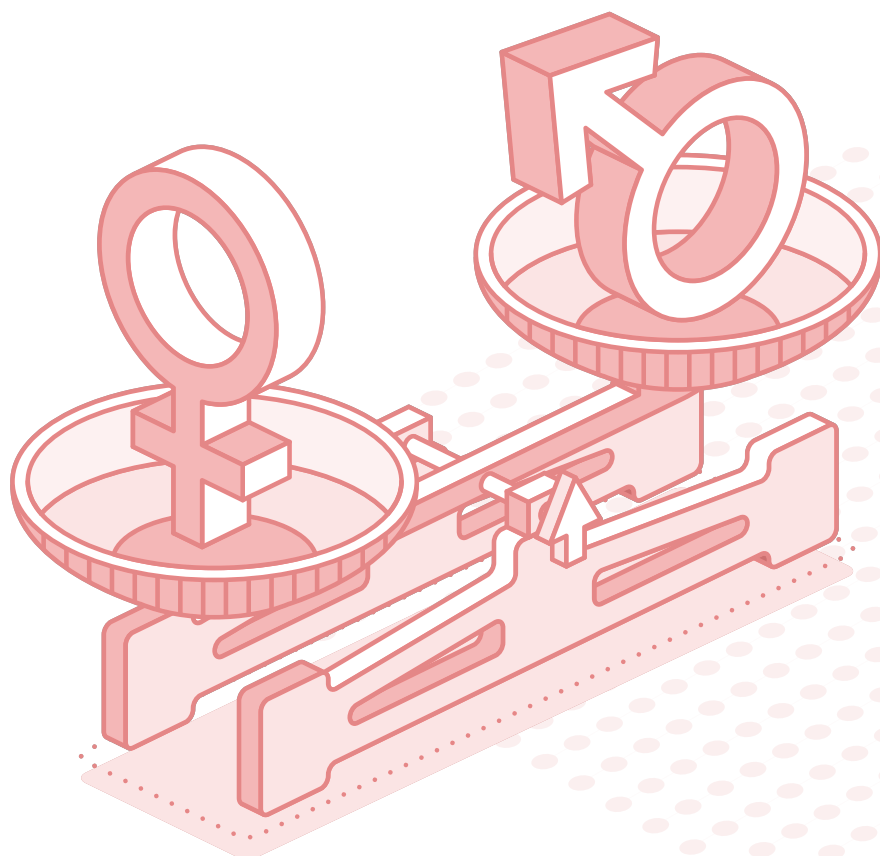

Pełna nazwa aktu prawnego:

Dyrektywa Parlamentu Europejskiego i Rady (UE) 2019/1158 z dnia 20 czerwca 2019 r. w sprawie równowagi między życiem zawodowym a prywatnym rodziców i opiekunów oraz uchylająca dyrektywę Rady 2010/18/UE (Dz. U. UE. L. z 2019 r. Nr 188, str. 79)

Nazwa potoczna aktu prawnego:

DYREKTYWA WORK-LIFE BALANCE

Status procesu legislacyjnego:



Przyjęta przez UE

Przyjęta: **20 czerwca 2019 r.**
Obowiązuje od: **1 sierpnia 2019 r.**

Implementacja w polskim systemie prawnym:



Tak

Zaimplementowano ustawą z dnia **9 marca 2023 r.** o zmianie ustawy – Kodeks pracy oraz niektórych innych ustaw (Dz. U. 2023, poz. 641), która weszła w życie **26 kwietnia 2023 r.**

Główne założenia dokumentu

Dyrektywa ustanawia minimalne wymagania mające na celu osiągnięcie równości kobiet i mężczyzn pod względem szans na rynku pracy i traktowania w miejscu pracy przez ułatwienie pracownikom będącym rodzicami lub opiekunom pogodzenia życia zawodowego z rodzinnym.

Podmioty objęte wymaganiami

Dyrektywa ma zastosowanie do wszystkich pracowników, kobiet i mężczyzn, związanych umową o pracę lub pozostających w innym stosunku pracy określonym przez prawo, układy zbiorowe pracy lub praktykę obowiązującą w poszczególnych państwach UE, przy uwzględnieniu orzecznictwa Trybunału Sprawiedliwości.

Kluczowe wymogi dla biznesu

Pracodawcy są zobowiązani do tworzenia warunków sprzyjających łączeniu życia zawodowego z życiem prywatnym (rodzinnym) poprzez umożliwienie korzystania z rozwiązań obejmujących m. in. urlop ojcowski, rodzicielski i opiekuńczy oraz elastyczną organizację pracy.

Powiązanie z innymi dokumentami

Konwencja Narodów Zjednoczonych o prawach dziecka. Europejski filar praw socjalnych.

Materiały źródłowe

[Dyrektywa Parlamentu Europejskiego i Rady UE](#)
[Ustawa z dnia 9 marca 2023 r. o zmianie ustawy – Kodeks pracy oraz niektórych innych ustaw](#)

Pełna nazwa aktu prawnego:

Dyrektywa Parlamentu Europejskiego i Rady (UE) 2023/970 z dnia 10 maja 2023 r. w sprawie wzmocnienia stosowania zasady równości wynagrodzeń dla mężczyzn i kobiet za taką samą pracę lub pracę o takiej samej wartości za pośrednictwem mechanizmów przejrzystości wynagrodzeń oraz mechanizmów egzekwowania (Dz. U. UE. L. z 2023 r. Nr 132, str. 21)

Nazwa potoczna aktu prawnego:

DYREKTYWA WS. RÓWNOŚCI PŁAC; DYREKTYWA WS. PRZEJRZYSTOŚCI WYNAGRODZEŃ

Status procesu legislacyjnego:



Przyjęta przez UE

Przyjęta: **10 maja 2023 r.**

Obowiązuje od: **6 czerwca 2023 r.**

Implementacja w polskim systemie prawnym:



W trakcie

Dyrektywa ma zostać transponowana do prawa krajowego do **7 czerwca 2026 r.**

Główne założenia dokumentu

Dyrektywa ma doprowadzić do wyeliminowania bezpośredniej lub pośredniej dyskryminacji płciowej w wynagrodzeniach za tę samą pracę lub pracę o takiej samej wartości oraz do maksymalnego zminimalizowania luki płacowej.

Podmioty objęte wymaganiami

Dyrektywa ma zastosowanie do:

- pracodawców działających w sektorach publicznym i prywatnym;
- wszystkich pracowników zatrudnionych na podstawie umowy o pracę lub stosunku pracy określonego przez prawo, układu zbiorowego bądź praktyki.

Kluczowe wymogi dla biznesu

Pracodawcy będą musieli przygotować się na wiele kluczowych zmian, m.in.:

- zakaz pytania kandydatów do pracy o obecne/poprzednie wynagrodzenie;
- ogłoszenia rekrutacyjne i nazwy stanowisk będą musiały być neutralne pod względem płci, a procesy rekrutacyjne nie mogą nosić znamion dyskryminacji;
- będą musieli zapewnić swoim pracownikom dostęp do siatek/



Powiązanie z innymi dokumentami

Materiały źródłowe

tabeli płac na poszczególnych stanowiskach, wraz z dostępem do kryteriów, na podstawie których ustalane są wynagrodzenia pracowników, poziomy wynagrodzeń i podwyżki wynagrodzeń, przy czym kryteria te muszą być obiektywne i neutralne pod względem płci;

- muszą corocznie informować wszystkich swoich pracowników o ich prawie do żądania i otrzymywania na piśmie informacji na temat ich indywidualnego wynagrodzenia i średniego wynagrodzenia z podziałem na płeć współpracowników wykonujących tę samą pracę lub pracę o tej samej wartości;
- w zależności od liczby pracowników będą musieli raportować informacje na temat różnic w wynagrodzeniach kobiet i mężczyzn;
- w przypadku istnienia luki płacowej powyżej 5%, będą musieli współpracować z przedstawicielami pracowników w celu przygotowania i wdrożenia planu jej likwidacji.

Komunikat Komisji do Parlamentu Europejskiego, Rady, Europejskiego Komitetu Ekonomiczno-Społecznego i Komitetu Regionów – Unia równości: strategia na rzecz równouprawnienia płci na lata 2020–2025.

Konwencja Narodów Zjednoczonych z dnia 18 grudnia 1979 r. w sprawie likwidacji wszelkich form dyskryminacji kobiet.

[Dyrektywa Parlamentu Europejskiego i Rady UE](#)

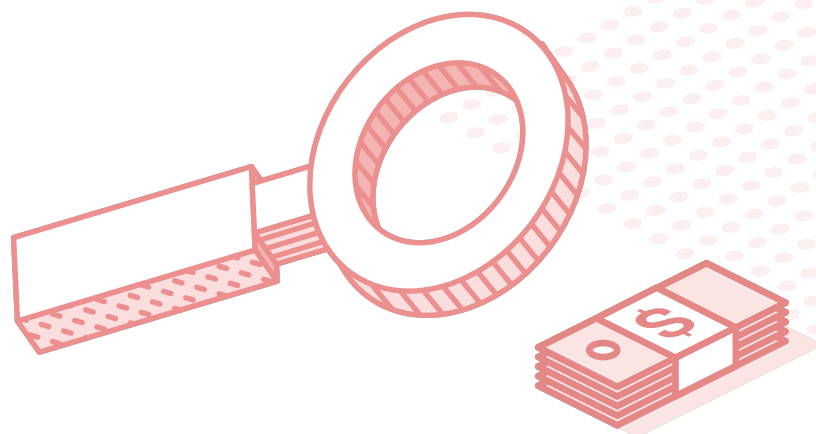

Pełna nazwa aktu prawnego:

Dyrektywa Parlamentu Europejskiego i Rady (UE) 2024/825 z dnia 28 lutego 2024 r. w sprawie zmiany dyrektyw 2005/29/WE i 2011/83/UE w odniesieniu do wzmocnienia pozycji konsumentów w procesie transformacji ekologicznej poprzez lepszą ochronę przed nieuczciwymi praktykami oraz lepsze informowanie.

Nazwa potoczna aktu prawnego:

DYREKTYWA DOT. WZMACNIANIA POZYCJI KONSUMENTÓW

Status procesu legislacyjnego:



Przyjęta przez UE

Przyjęta: **28 lutego 2024 r.**

Obowiązuje od: **26 marca 2024 r.**

Implementacja w polskim systemie prawnym:



W trakcie

Dyrektywa ma zostać transponowana do prawa krajowego do **27 marca 2026 r.**

Przepisy przyjęte na podstawie dyrektywy mają obowiązywać od **27 września 2026 r.**

Główne założenia dokumentu

Dyrektywa ma na celu zapewnić konsumentom m.in. jeszcze większą ochronę przed nieuczciwymi praktykami przedsiębiorców w zakresie greenwashingu. Przedsiębiorcy będą musieli stosować jasne, istotne i wiarygodne informacje o oferowanych produktach. Dyrektywa rozszerza zakres praktyk uznawanych za niedozwolone, jak i doprecyzowuje kwestie związane ze stosowaniem oznaczeń środowiskowych. Przedsiębiorcy nie będą mogli wykorzystywać ogólnych, niezawerowanych informacji dotyczących ekologicznego pochodzenia produktu czy jego cech środowiskowych lub społecznych, jak i pomijać informacji o korzystaniu z mechanizmów kompensacji emisji przy twierdzeniach o redukcji emisji.

Podmioty objęte wymaganiami

Producenci towarów oraz dostawcy usług.

Kluczowe wymogi dla biznesu

Przedsiębiorcy będą musieli zbadać, czy dotychczas wykorzystywane przez nich praktyki marketingowe odpowiadają nowym regulacjom, np. czy ich twierdzenia co do ekologiczności produktu czy zero emisyjności świadczonej usługi znajdują



odzwierciedlenie w rzeczywistości i nie są tylko zabiegami marketingowymi, które mają przekonać klienta do ich wyboru.

Dyrektywa stanowi rozbudowanie parasola ochronnego nad konsumentami w zakresie zakazanych praktyk handlowych o wprowadzające w błąd deklaracje dotyczące ochrony środowiska (*greenwashing*). Przedsiębiorcy nie będą mogli formułować ogólnych i niepotwierdzonych deklaracji środowiskowych, np. takich jak "niskoemisyjny", "ekologiczny", "zielony", "energooszczędny". Ponadto, nie będą mogli eksponować oznakowania dotyczącego ekologii, które nie znajduje potwierdzenia w odpowiednim systemie certyfikacji lub nie zostało ustanowione przez władze publiczne. Nie będą mogli również przedstawiać deklaracji opartych na kompensacji emisji gazów cieplarnianych, np. że produkt ma neutralny, ograniczony lub pozytywny wpływ na środowisko pod względem emisji.

Czarna lista zakazanych praktyk handlowych została również wzbogacona przez Dyrektywę o wprowadzające w błąd praktyki, które skutkują przedwczesne postarzenie produktów. Chodzi przede wszystkim o nieprawdziwe twierdzenia co do trwałości lub możliwości naprawy produktu oraz wszelkie informacje handlowe odnośnie do produktu, które to zawierają cechę wprowadzoną w celu ograniczenia jego trwałości.

Powiązanie z innymi dokumentami

Dyrektywa 2005/29/WE Parlamentu Europejskiego i Rady z dnia 11 maja 2005 r. dotycząca nieuczciwych praktyk handlowych stosowanych przez przedsiębiorstwa wobec konsumentów na rynku wewnętrznym.

Dyrektywa Parlamentu Europejskiego i Rady 2011/83/UE z dnia 25 października 2011 r. w sprawie praw konsumentów.

Materiały źródłowe

[Dyrektywa Parlamentu Europejskiego i Rady UE](#)

Pełna nazwa aktu prawnego:

Dyrektywa Parlamentu Europejskiego i Rady (UE) 2019/882 z dnia 17 kwietnia 2019 r. w sprawie wymogów dostępności produktów i usług (Dz. U. UE. L. z 2019 r. Nr 151, str. 70)

Nazwa potoczna aktu prawnego:

EUROPEJSKI AKT O DOSTĘPNOŚCI (ANG. *EUROPEAN ACCESSIBILITY ACT, EAA*)

Status procesu legislacyjnego:



Przyjęta przez UE

Przyjęta: **17 kwietnia 2019 r.**

Obowiązuje od: **27 czerwca 2019 r.**

Implementacja w polskim systemie prawnym:



Tak

Zaimplementowano ustawą z dnia **26 kwietnia 2024 r.**

o zapewnianiu spełniania wymagań dostępności niektórych produktów i usług przez podmioty gospodarcze (Dz. U. 2024, poz. 731).

Wejdzie w życie **28 czerwca 2025 r.**

Główne założenia dokumentu

Dyrektywa określa wymagania dostępności, które mają zastosowanie do najpowszechniejszych produktów i usług, takich jak komputery, smartfony, czytniki książek elektronicznych, terminale płatnicze oraz inne terminale samoobsługowe przeznaczone do świadczenia usług objętych ustawą, (bankomaty, automaty biletowe i do odprawy, interaktywne terminale informacyjne), usługi e-handlu, bankowości detalicznej, czy usługi cyfrowe w transporcie pasażerskim. Dyrektywa reguluje też obowiązki podmiotów gospodarczych w zakresie zapewniania dostępności. Konkretnie uprawnienia konsumentów w zakresie dostępności, system nadzoru rynku oraz inne szczegółowe regulacje prawne znajdują się w ustawie, która implementowała dyrektywę do polskiego prawa.

Podmioty objęte wymaganiami

Dyrektywa obejmie przedsiębiorstwa w całych łańcuchach dostaw, tj.: producentów, dystrybutorów, importerów, upoważnionych przedstawicieli oraz usługodawców branży elektronicznej.



Kluczowe wymogi dla biznesu

Przedsiębiorcy będą mieli obowiązek produkowania i dostarczania wyłącznie takich produktów oraz oferowania i świadczenia wyłącznie takich usług, które spełniają wymagania dostępności określone w dyrektywie.

Jedynie w szczególnych przypadkach przedsiębiorcy będą mogli korzystać z przepisów ochronnych, które pozwalają na ograniczenie wdrożenia dostępności do tych wymagań, które nie będą stanowiły nieproporcjonalnego obciążenia dla przedsiębiorcy. Nie muszą też stosować danego wymagania dostępności, jeśli jego wdrożenie wprowadziłoby zasadniczą zmianę w podstawowych właściwościach produktu albo usługi. Firmy będą jednak musiały opisać i udokumentować przyczyny zastosowania tych wyjątków z ustawy, a organ nadzoru rynku będzie miał prawo ocenić ich zasadność.

Przykładowe obowiązki:

Producent:

- projektuje i wytwarza produkty zgodne z wymaganiami dostępności określonymi w ustawie,
- dokonuje oceny zgodności produktu z wymaganiami dostępności na podstawie wewnętrznej kontroli produkcji i w tym celu sporządza niezbędną dokumentację techniczną, przygotowuje deklarację zgodności potwierdzającą zgodność produktu z wymaganiami dostępności oraz umieszcza znak CE,
- umieszcza na swoich produktach wyraźne informacje identyfikacyjne i opatruje produkty swoimi danymi kontaktowymi;
- dołącza do produktu łatwo zrozumiałą instrukcję i dostarcza informacje na temat bezpieczeństwa.

Importer:

- zapewnia, że produkt pomyślnie przeszedł procedurę oceny zgodności, że towarzyszy mu niezbędna dokumentacja techniczna, w tym instrukcje w języku łatwo zrozumiałym dla użytkownika, oraz że jest na nim umieszczone oznakowanie CE;
- odmawia wprowadzenia do obrotu produktu, który w jego ocenie nie spełnia wymagań dostępności, i informuje o tym producenta oraz organy nadzoru rynku.



Powiązanie z innymi dokumentami

Materiały źródłowe

Usługodawca:

- projektuje, oferuje i świadczy usługi zgodnie z wymaganiami dostępności określonymi w ustawie;
- podaje do wiadomości publicznej w formie pisemnej i ustnej, w tym w sposób dostępny dla osób z niepełnosprawnościami, informacje na temat oferowanej usługi oraz wyjaśnienia, w jaki sposób spełnia ona wymagania dostępności;
- zapewnia, aby istniały procedury służące zachowaniu zgodności z wymaganiami dostępności.

Dyrektywa Parlamentu Europejskiego i Rady (UE) 2018/1972 z dnia 11 grudnia 2018 r. ustanawiająca Europejski kodeks łączności elektronicznej.

Decyzja Parlamentu Europejskiego i Rady nr 768/2008/WE z dnia 9 lipca 2008 r. w sprawie wspólnych ram dotyczących wprowadzania produktów do obrotu.

[Dyrektywa Parlamentu Europejskiego i Rady UE](#)
[Ustawa z dnia 26 kwietnia 2024 r. o zapewnianiu spełniania wymagań dostępności niektórych produktów i usług przez podmioty gospodarcze](#)

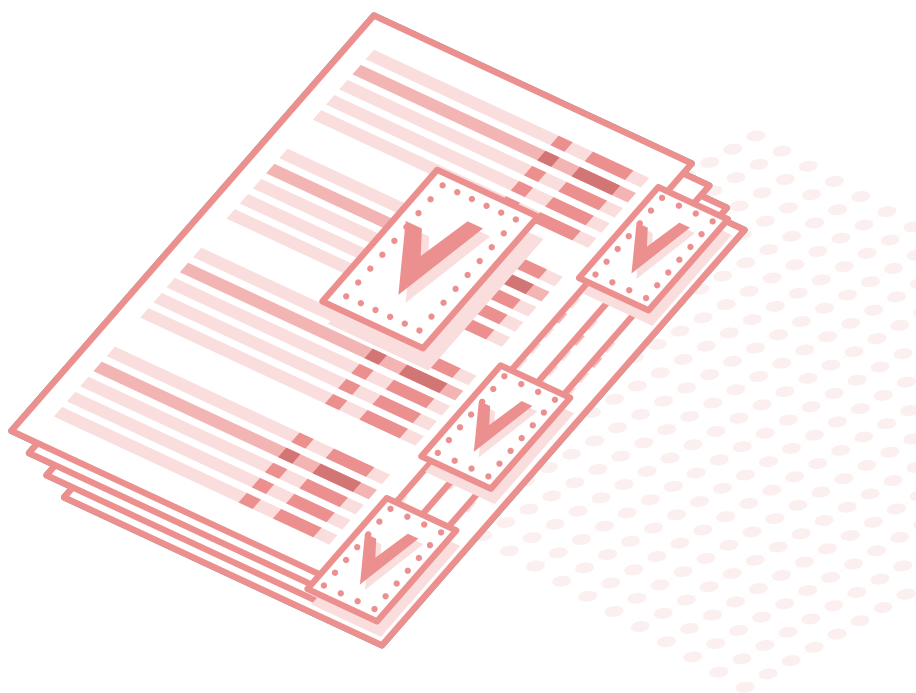

BIZNES I PRAWA CZŁOWIEKA – NA CZYM POLEGA NALEŻYTA STARANNOŚĆ?

W kontekście regulacji ESG, problematyka praw człowieka umieszczana jest zazwyczaj w literze „S”, czyli w zagadnieniach społecznych. Poszanowanie praw człowieka w działalności przedsiębiorstw wpisano w obszar społecznej odpowiedzialności biznesu w 2011 roku, gdy państwa członkowskie ONZ przyjęły **Wytyczne dotyczące biznesu i praw człowieka** (Wytyczne ONZ). Dokument zobowiązuje przedsiębiorstwa do odpowiedzialności za poszanowanie praw człowieka, bez względu na wielkość, własność, strukturę czy rodzaj prowadzonej działalności. W kolejnych latach podjęte zobowiązanie zostało odzwierciedlone i wzmocnione w regulacjach UE dotyczących zrównoważonego rozwoju i odpowiedzialnego biznesu.

Co w praktyce oznacza poszanowanie praw człowieka? Wymagane są konkretne działania, począwszy od znalezienia odpowiedzi na pytania formułowane w procesie należytej staranności:

- **na czyje prawa człowieka** oddziałuje przedsiębiorstwo?
- **które prawa człowieka** mogą zostać naruszone w wyniku działalności przedsiębiorstwa?
- **które dokumenty** międzynarodowego prawa dotyczącego praw człowieka będą wzięte pod uwagę przez przedsiębiorstwo w trakcie analizy ryzyka?



Nie wyczerpuje to procesu należytej staranności, ale już te trzy pytania powinny skłonić osoby zajmujące się ESG w przedsiębiorstwie do poważnego potraktowania zagadnienia praw człowieka.

Znaczące będzie też staranne przemyślenie, które dokumenty międzynarodowego prawa człowieka przedsiębiorstwo będzie wskazywało w sprawozdaniu ESG. Wytyczne ONZ podkreślają, że odpowiedzialność przedsiębiorstw za poszanowanie praw człowieka odnosi się do powszechnie uznanych praw człowieka. Absolutne minimum w tym zakresie to:

- prawa zawarte w **Międzynarodowej Karcie Praw Człowieka**,
- **fundamentalne konwencje MOP** określone w Deklaracji dotyczącej podstawowych zasad i praw w pracy,
- inne prawa dotyczące osób lub grup szczególnie narażonych na naruszanie praw człowieka, jak dzieci, kobiety, mniejszości narodowe i in.



Wytyczna ONZ nr 15 wskazuje, że aby wywiązać się z obowiązku poszanowania praw człowieka przedsiębiorstwa powinny posiadać politykę oraz odpowiednie procedury. Wyjaśnia, że **należyta staranność w zakresie praw człowieka jest procesem** mającym na celu zidentyfikowanie możliwych negatywnych oddziaływań przedsiębiorstwa na prawa człowieka, zapobieganie tym negatywnym skutkom, a jeśli mimo wszystko będą one miały miejsce – ich łagodzenie. Ważnym elementem należytej staranności jest też komunikowanie działań przedsiębiorstwa w tym zakresie.

Wpływ biznesu na prawa człowieka należy analizować również w aspekcie obszaru „E”, ponieważ często z naruszeniami praw człowieka w wyniku działalności przedsiębiorstw wiążą się szkody dla środowiska naturalnego. W lipcu 2022 roku Zgromadzenie Ogólne ONZ przyjęło rezolucję uznającą **prawo człowieka do życia w czystym, zdrowym i będącym we właściwym stanie równowagi środowisku**.

Dodatkowo ze względu na aktualne uwarunkowania geopolityczne konieczne jest **wzmacnianie procedur należytej staranności** w zakresie praw człowieka, szczególnie w sytuacjach konfliktu zbrojnego.

Analiza wpływu przedsiębiorstwa na prawa człowieka, jeden z pierwszych kroków w procesie należytej staranności, jest złożonym zadaniem, które warto przeprowadzić w oparciu o dostępne narzędzia, np. te opracowane przez BSR¹ lub Duński Instytut Praw Człowieka², albo wypracować w tym celu własną metodologię. Odpowiedzialności przedsiębiorstwa za poszanowanie praw człowieka nie da się opisać ogólnymi deklaracjami (np. „szanujemy prawa człowieka naszych pracowników”, „potępiamy pracę dzieci”). Informacje na temat praw człowieka w raportach ESG powinny być oparte na rzetelnych danych zebranych w wyniku procesu należytej staranności, przeprowadzanego w sposób ciągły w odniesieniu do **wszystkich obszarów działalności przedsiębiorstwa**. Obszary, co do których oczekuje się, że przedsiębiorstwa będą przeprowadzać proces należytej staranności zostały wskazane w *Wytycznych OECD dla przedsiębiorstw wielonarodowych dotyczących odpowiedzialnego prowadzenia działalności biznesowej* (ang. *The OECD Guidelines for Multinational Enterprises on Responsible Business Conduct*, Wytyczne OECD). Wytyczne OECD są najstarszym międzynarodowym standardem odpowiedzialnego biznesu. Aktualna wersja Wytycznych OECD obowiązuje od 8 czerwca 2023 r. Aby dobrze zrozumieć zagadnienie należytej staranności warto też zapoznać się z *Wytycznymi OECD dotyczącymi należytej staranności w odpowiedzialnym prowadzeniu działalności biznesowej*³.

dr Jacqueline Kacprzak

1 *Human Rights Assessment. Identifying Risks, Informing Strategy*, BSR 2021, <https://www.bsr.org/reports/BSR-Human-Rights-Assessment-Brief.pdf>

2 *Danish Institute of Human Rights (DIHR) human rights impact assessment guidance and toolbox*, 2020, <https://www.humanrights.dk/tools/human-rights-impact-assessment-guidance-toolbox>

3 <https://www.gov.pl/web/fundusze-regiony/wytyczne-oecd>
<https://www.gov.pl/web/fundusze-regiony/wytyczne-dotyczace-nalezYTEJ-starannosci>

JAKI PRACODAWCA, TAKI PRACOWNIK? ODPOWIEDZIALNOŚĆ BIZNESU ZA MIEJSCE PRACY

Miejsce pracy to obszar dotyczący głównego i najważniejszego interesariusza każdej organizacji, czyli pracownika. Obserwując aktywności pracodawców względem pracowników, możemy dostrzec, że są one wyjątkowo różnorodne. Część z tych działań podejmowanych jest jako wyraz społecznej odpowiedzialności przedsiębiorstw, jednak relacja pracownik-pracodawca zawsze była wyraźnie regulowana. Do krajowych dokumentów, które określają te stosunki należy Kodeks Pracy oraz inne akty prawne, poczynając od Konstytucji RP zakazującej dyskryminacji, w tym w życiu gospodarczym, z jakiegokolwiek przyczyny. Na poziomie europejskim pojawiają się regulacje prawne, które zobowiązują coraz większą liczbę podmiotów do przyjęcia konkretnych wskaźników i mierników, dzięki którym pracodawcy mogą w zrównoważony sposób zarządzać swoim wpływem społecznym. Dyrektywa dotycząca work-life balance, regulacje w zakresie poprawy równowagi płci wśród dyrektorów spółek giełdowych oraz przejrzystości wynagrodzeń mają ułatwić tworzenie lepszych miejsc pracy i przyczynić się do wzmocnienia spójności społecznej.

Równe traktowanie leży u podstaw zarówno prawodawstwa Unii Europejskiej, jak i wartości odpowiedzialnego biznesu, zrównoważonego rozwoju oraz ESG. Liczne badania i raporty od lat pokazują korzyści wynikające z budowania włączających miejsc pracy, czyli takich, które dają sprawiedliwą przestrzeń do rozwoju wszystkim zatrudnionym. Mimo to narzędzia prawne wprowadzane przez Unię Europejską, aby przybliżyć ten cel, wzbudzają liczne dyskusje, a niekiedy i sprzeciw: czy to racjonalne? sprawiedliwe? czy nie o krok za daleko? To sygnał, że proces ich wdrożenia będzie wyzwaniem dla wielu pracodawców. Część z nich nie jest mentalnie przygotowana na zmiany, co wskazuje na pierwsze – i chyba najważniejsze – wyzwanie związane z przywództwem na najwyższym poziomie organizacji, ale też na różnych jej szczeblach. A to podstawa do budowania kultury organizacji, w której równość i różnorodność są standardem.

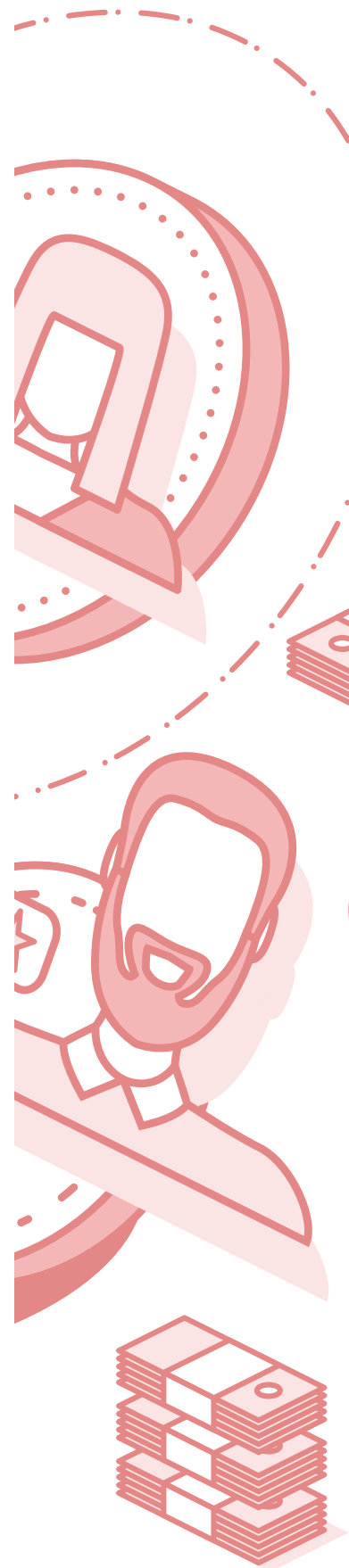

Zachodzące zmiany są efektem nie tylko wymogów prawnych, ale z szybko zmieniającego się rynku pracy. Sytuacja demograficzna jasno wskazuje, że osób aktywnych zawodowo będzie ubywać, a dewaluacja tzw. ekonomii neoliberalnej wzmacnia oczekiwania raczej work-life integration, niż work-life balance, jasno artykułowane przez pokolenia, które nie chcą poświęcać się całkowicie pracy. Ich przedstawiciele oczekują od pracodawców uczciwego traktowania, rozwoju, poczucia sensu, możliwości podzielenia korporacyjnych wartości. Inaczej gotowi są do szybkich zmian miejsca pracy, co prowadzi do problemów z retencją. Oczywiście nie dotyczy to wszystkich zawodów i przedsiębiorstw, ale z pewnością jest istotnym wyzwaniem dla firm, których ambicją jest kształtowanie rynków. Co więcej, okres pandemii, otwierając możliwości pracy zdalnej czy hybrydowej, obudził zarazem nowe oczekiwania wśród bardzo szerokiego grona pracujących. Już nie tylko najmłodsze pokolenia chciałoby mieć więcej swobody w wyborze miejsca, czasu i warunków pracy – to powszechne oczekiwanie. Między innymi z tego powodu pojawią się problemy pracodawców z powrotem do systemu pracy stacjonarnej, nawet w niepełnym wymiarze czasu pracy. Innym sygnałem zmiany, z jaką mieliśmy do czynienia bezpośrednio po pandemii, była szeroko opisywana fala „cichych odejść”. Niekoniecznie oznaczają one porzucenie pracy, ale brak zaangażowania i motywacji ze strony pracowników, co może być nawet bardziej niekorzystne dla pracodawców. Raport Gallupa z 2023 roku¹ odnotował rekordowo niski poziom zaangażowania osób pracujących, zwłaszcza w krajach Unii Europejskiej, ilustrując go dość szokującymi danymi – wynikające z tego straty sięgają aż 9% światowego PKB.

Pracodawca i pracownik są wzajemnie połączeni. Dbałość o nowe, włączające przywództwo i maksymalną partycypację osób zatrudnionych w procesie transformacji to kluczowe elementy dla powodzenia strategii ESG przedsiębiorstw. Tego wszyscy musimy się nieprzerwanie uczyć. W zamian zyskujemy możliwość pozyskania najlepszych, zaangażowanych talentów, wzmacniamy retencję i pozytywny wpływ firmy.

Marzena Strzelczak
Doradczyni Zarządu ds. DEI
Forum Odpowiedzialnego Biznesu

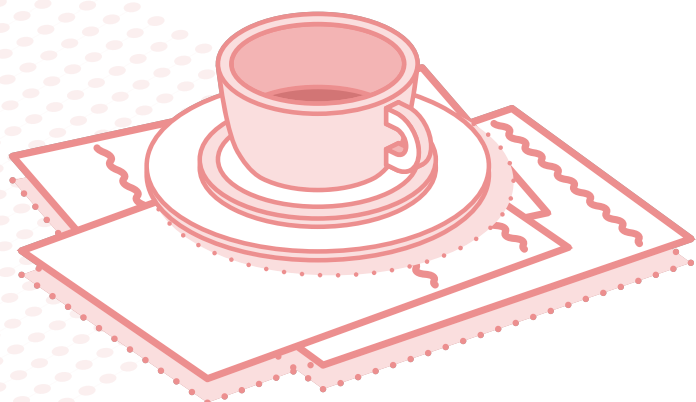

⁴ <https://odpowiedzialnybiznes.pl/publikacje/state-of-the-global-workplace-2023-report/>

ROLA KONSUMENTÓW W ZIELONEJ TRANSFORMACJI

W łańcuchu wartości konsument pełni istotną rolę, będąc nie tylko odbiorcą oferty produktowo-usługowej, ale także aktywnym uczestnikiem, który swoimi decyzjami zakupowymi kształtuje rynek i wpływa na środowisko. W ciągu ostatnich dziesięcioleci obserwuje się znaczący wzrost konsumpcji na całym świecie, co zwiększyło presję na zasoby naturalne, przyczyniło się do zmiany klimatu i wpłynęło na rosnącą konkurencję o dostępne surowce. Te globalne zjawiska wskazują na potrzebę głębokiego przemyślenia roli konsumenta w nowoczesnych gospodarkach i konieczność zintegrowania jego perspektywy z inicjatywami na rzecz zrównoważonego rozwoju.

Zachowania konsumentów są dynamiczne i podlegają ciągłym przemianom, odzwierciedlającym złożoność i różnorodność współczesnych społeczeństw. Te zachowania są reakcją na zmieniające się warunki życia, ale także na wyzwania związane z ochroną środowiska. Decyzje konsumentów kształtowane są przez wiele czynników, w tym sytuację ekonomiczną, zmiany społeczne, trendy kulturowe, a także kontekst historyczny. W celu lepszego zrozumienia tych decyzji, Dyrekcja Generalna ds. Sprawiedliwości i Konsumentów (DG JUST) zleciła przeprowadzenie ogólnounijnego badania behawioralnego. Jego wyniki wskazują, że dostarczanie konsumentom informacji na temat trwałości produktów, możliwości ich naprawy oraz dostępnych usług w tym zakresie, znacząco wpływa na przesunięcie decyzji zakupowych w stronę produktów bardziej trwałych i naprawialnych. Jednakże, decyzje dotyczące naprawy mogą być łatwo zakłócone, jeśli proces ten wymaga zbyt dużego wysiłku ze strony konsumenta.

Unia Europejska, w odpowiedzi na te wyzwania, wdrożyła szereg polityk i inicjatyw mających na celu promowanie bardziej zrównoważonej, zasobooszczędnej gospodarki o obiegu zamkniętym. Kluczowe znaczenie ma tutaj zintegrowanie perspektywy konsumenta z całym systemem gospodarki o obiegu zamkniętym, co obejmuje zarówno zrównoważoną produkcję, jak i konsumpcję. Szczególnie istotne w tym kontekście są strategie Unii Europejskiej, takie jak Europejski Zielony Ład oraz Plan

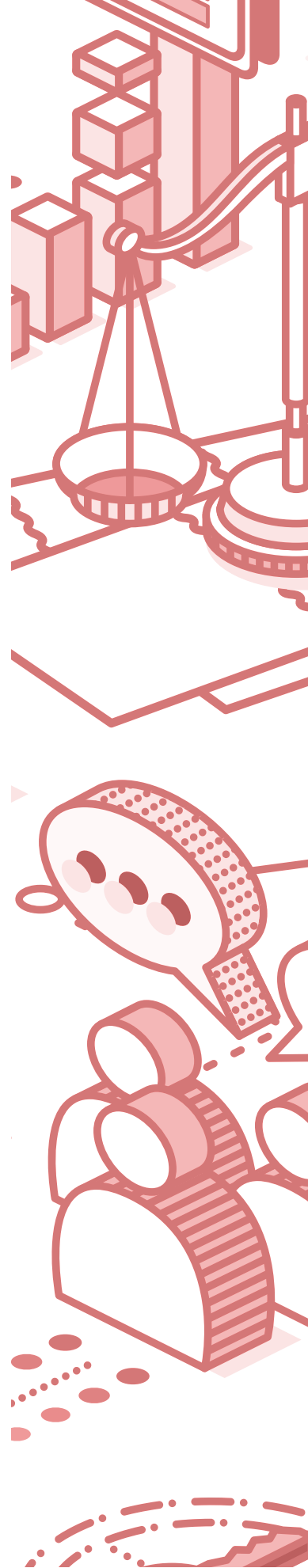

działania na rzecz gospodarki o obiegu zamkniętym. Jednym z najważniejszych elementów tych dokumentów jest promowanie zrównoważonej konsumpcji, co oznacza m.in. zapewnienie dostępności produktów przyjaznych środowisku oraz wzmocnienie praw konsumentów poprzez dostarczanie im rzetelnych i porównywalnych informacji na temat wpływu produktów na środowisko oraz eliminację nieuczciwych praktyk rynkowych, takich jak greenwashing.

Działania Unii Europejskiej w zakresie ochrony konsumentów są również oparte na Nowej Agendzie Konsumenckiej, która wyznacza kierunki polityki ochrony konsumentów na lata 2020–2025 pod hasłem „Poprawa odporności konsumentów na potrzeby trwałej odbudowy”. Program ten koncentruje się na kilku priorytetowych obszarach, w tym na transformacji ekologicznej, zapewnieniu dostępności zrównoważonych produktów oraz ochronie konsumentów przed nieuczciwymi praktykami rynkowymi.

W ramach wzmocniania pozycji konsumenta w kontekście zielonej transformacji, unijny legislator wprowadził szereg narzędzi umożliwiających konsumentom podejmowanie świadomych i odpowiedzialnych decyzji zakupowych. Narzędzia te mają również na celu zapobieganie szkodliwym praktykom rynkowym, takim jak greenwashing, oraz przeciwdziałanie przedwczesnemu starzeniu się produktów na jednolitym rynku. Te inicjatywy mają na celu nie tylko ochronę konsumentów, ale również wspieranie globalnych wysiłków na rzecz zrównoważonego rozwoju i zachowania zasobów naturalnych dla przyszłych pokoleń.

Agnieszka Oleksyn-Wajda

Radca prawny, Pełnomocnik Rektora ds. ESG oraz Dyrektorka Instytutu Zrównoważonego Rozwoju i Środowiska Uczelni Łazarskiego

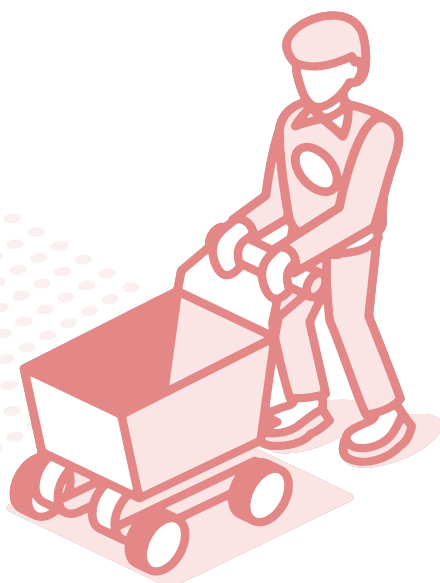



OBSZAR ZARZĄDCZY (G)

WYBRANE AKTY PRAWNE

Pełna nazwa aktu prawnego:

Dyrektywa Parlamentu Europejskiego i Rady (UE) 2024/1760 z dnia 13 czerwca 2024 r. w sprawie należytej staranności przedsiębiorstw w zakresie zrównoważonego rozwoju oraz zmieniająca dyrektywę (UE) 2019/1937 i rozporządzenie (UE) 2023/2859

Nazwa potoczna aktu prawnego:

DYREKTYWA WŚ. NALEŻYTEJ STARANNOŚCI PRZEDSIĘBIORSTW W ZAKRESIE ZRÓWNOWAŻONEGO ROZWOJU (ANG. CORPORATE SUSTAINABILITY DUE DILIGENCED DIRECTIVE, CSDDD)

Status procesu legislacyjnego:



Przyjęta przez UE

Przyjęta: **24 maja 2024 r.**

Obowiązuje od: **25 lipca 2024 r.**

Implementacja w polskim systemie prawnym:



W trakcie

Dyrektywa ma zostać transponowana do prawa krajowego do **26 lipca 2026 r.**

Główne założenia dokumentu

Dyrektywa wprowadza obowiązek należytej staranności przedsiębiorstw w celu przeciwdziałania negatywnym skutkom prowadzenia działalności biznesowej w odniesieniu do praw człowieka i kwestii środowiskowych.

Obowiązki wdrażania należytej staranności w odniesieniu do praw człowieka oraz do kwestii środowiskowych obejmować będą zarówno działalność własną przedsiębiorców, jak również ich jednostek zależnych i łańcucha działalności.

Podmioty objęte wymaganiami

Przepisom dyrektywy podlegać będą przedsiębiorstwa z krajów UE, jak również spoza UE.

Wśród podmiotów z UE (utworzonych zgodnie z prawem państwa członkowskiego) można wyróżnić trzy grupy przedsiębiorstw objętych CSDDD:

- przedsiębiorstwa, które w ostatnim roku obrotowym, za które zostało lub powinno zostać sporządzone roczne sprawozdanie finansowe, zatrudniały średnio ponad 1000 pracowników, a ich przychody netto ze sprzedaży w skali światowej przekraczały 450 mln EUR;
- przedsiębiorstwa, które same nie osiągnęły progów wskazanych powyżej, ale były jednostkami dominującymi najwyższego szczebla grupy, która osiągnęła ww. progi w ostatnim roku obrotowym;
- przedsiębiorstwa, które same zawarły lub są jednostkami



dominującymi najwyższego szczebla grupy, która zawarła z niezależnymi spółkami zewnętrznymi umowy franczyzowe lub licencyjne w UE w zamian za opłaty licencyjne wynoszące ponad 22,5 mln EUR, jeżeli umowy te zapewniają wspólną tożsamość, wspólną koncepcję biznesową i stosowanie jednolitych metod prowadzenia działalności. Dla tej kategorii przedsiębiorstw dodatkowo: pod warunkiem że przedsiębiorstwo osiągnęło – lub jest jednostką dominującą najwyższego szczebla grupy, która osiągnęła – przychody netto ze sprzedaży w skali światowej w wysokości ponad 80 000 000 EUR w ostatnim roku obrotowym.

W przypadku przedsiębiorstw spoza UE, o tym czy dane przedsiębiorstwo podlega CSDDD decyduje obrót netto w UE oraz, tak jak w przypadku unijnych przedsiębiorstw, stosuje się podobne kryteria dla spółek dominujących, umów franczyzowych oraz licencyjnych. W przypadku pierwszej kategorii przedsiębiorstw w odniesieniu do przedsiębiorstw spoza UE nie ma zastosowania kryterium liczby pracowników.

Przedsiębiorstwa objęte CSDDD będą zobowiązane do:

- opracowania i wdrożenia polityki należytej staranności;
- uwzględnienia należytej staranności w swoich politykach i systemach zarządzania ryzykiem;
- podejmowania środków do identyfikacji i oceny rzeczywistych i potencjalnych negatywnych skutków swojej działalności, działalności spółek zależnych czy partnerów biznesowych, jak również podejmowania środków zapobiegawczych;
- regularnego monitorowania i raportowania swojej działalności w zakresie należytej staranności (publikacja sprawozdania rocznego na stronie internetowej przedsiębiorstwa);
- sporządzenia i implementacji planu transformacji na rzecz łagodzenia zmian klimatu;
- przyjęcia procedur skargowych, które umożliwią złożenie skarg w przypadku uzasadnionych obaw w zakresie faktycznych lub potencjalnych negatywnych skutków ww. działalności.

m.in. Europejski Zielony Ład, CSRD, wspólny komunikat KE w sprawie planu działania UE dotyczącego praw człowieka i demokracji na lata 2020-2024

[Dyrektywa Parlamentu Europejskiego i Rady UE](#)
[Najczęściej zadawane pytania dot. CSDDD przygotowane przez Komisję Europejską](#)

Kluczowe wymogi dla biznesu

Powiązanie z innymi dokumentami

Materiały źródłowe

Pełna nazwa aktu prawnego:

Dyrektywa Parlamentu Europejskiego i Rady (UE) 2022/2464 z dnia 14 grudnia 2022 r. w sprawie zmiany rozporządzenia (UE) nr 537/2014, dyrektywy 2004/109/WE, dyrektywy 2006/43/WE oraz dyrektywy 2013/34/UE w odniesieniu do sprawozdawczości przedsiębiorstw w zakresie zrównoważonego rozwoju

Nazwa potoczna aktu prawnego:

DYREKTYWA WS. SPRAWOZDAWCZOŚCI PRZEDSIĘBIORSTW W ZAKRESIE ZRÓWNOWAŻONEGO ROZWOJU (ANG. CORPORATE SUSTAINABILITY REPORTING DIRECTIVE, CSRD)

Status procesu legislacyjnego:



Przyjęta przez UE

Przyjęta: **14 grudnia 2022 r.**

Obowiązuje od: **5 stycznia 2023 r.**

*Art. 4 stosowany od **1 stycznia 2024 r.** w odniesieniu do lat obrotowych rozpoczynających się w dniu 1.01.2024 r. lub po tym dniu

Implementacja w polskim systemie prawnym:



W trakcie

Dyrektywa miała zostać transponowana do prawa krajowego do **6 lipca 2024 r. – w trakcie procedowania**

Implementacja przepisów ma się odbyć poprzez Projekt UC14: [Projekt ustawy o zmianie ustawy o rachunkowości, ustawy o biegłych rewidentach, firmach audytorskich oraz nadzorze publicznym oraz niektórych innych ustaw](#)

Główne założenia dokumentu

Dyrektywa wprowadza nowe zasady raportowania danych związanych ze zrównoważonym rozwojem. Jej przyjęcie ma na celu stworzenie dostępu do bardziej porównywalnych, kompleksowych i wiarygodnych informacji dotyczących działań przedsiębiorstw w obszarze zrównoważonego rozwoju poprzez stworzenie jednolitych ram dla raportowania jak i zapewnienie, aby sprawozdawczość w zakresie zrównoważonego rozwoju była równie istotna, jak sprawozdawczość finansowa.

Podmioty objęte wymaganiami

Obowiązek raportowania CSRD będzie wprowadzany etapami i będzie stopniowo obejmował kolejne kategorie podmiotów objętych dyrektywą.



Obowiązki wynikające z CSRD obejmują:

a. podmioty, które pierwsze sprawozdania będą sporządzały w 2025 r. za 2024 r., tj.:

- duże jednostki interesu publicznego, przekraczające w dwóch kolejnych latach obrotowych na dzień bilansowy średnią liczbę 500 pracowników w roku obrotowym i jeden z dwóch progów finansowych, tj. 110 mln zł sumy bilansowej lub 220 mln zł przychodów netto;
- jednostki interesu publicznego będące jednostkami dominującymi dużej grupy, przekraczającej w dwóch kolejnych latach obrotowych na dzień bilansowy, w ujęciu skonsolidowanym, średnią liczbę 500 pracowników w roku obrotowym i jeden z dwóch progów finansowych, tj. 110 mln zł sumy bilansowej lub 220 mln zł przychodów netto (po dokonaniu wyłączeń konsolidacyjnych) oraz 132 mln zł sumy bilansowej lub 264 mln zł przychodów netto (przed dokonaniem wyłączeń konsolidacyjnych);

b. podmioty, które pierwsze sprawozdania będą sporządzały w 2026 r. za 2025 r., tj.:

- pozostałe duże przedsiębiorstwa;
- pozostałe jednostki dominujące dużej grupy;

c. podmioty, które pierwsze sprawozdania będą sporządzały w 2027 r. za 2026 r., tj.:

- małe i średnie jednostki będące emitentami papierów wartościowych notowanych na rynku regulowanym w EOG i niebędące mikro-jednostkami.

Podkreślić należy, że mali i średni emitenci przez pierwsze dwa lata (w stosunku do lat obrotowych rozpoczynających się przed 1 stycznia 2028 r.) nie będą musieli uwzględniać w sprawozdaniach z działalności informacji dotyczących zrównoważonego rozwoju, jednakże wymagane jest wyjaśnienie powodów pominięcia takich informacji.

Ponadto jednostki zobowiązane do sporządzania sprawozdawczości zrównoważonego rozwoju będą mogły być zwolnione z jej



Kluczowe wymagania dla biznesu

sporządzania, w przypadku gdy informacje o nich i o ich jednostkach zależnych będą zawarte w skonsolidowanej sprawozdawczości zrównoważonego rozwoju jednostki dominującej.

CSRD wprowadza kluczowe zmiany dla biznesu, takie jak m.in.:

- obowiązek raportowania w oparciu o europejskie standardy sprawozdawczości w zakresie zrównoważonego rozwoju (ESRS);
- konieczność raportowania nie tylko danych historycznych, ale i przyjętych celów na przyszłość;
- obowiązek raportowania danych dotyczących łańcuchów wartości;
- podwójną istotność (*double materiality*) zgodnie, z którą przedsiębiorstwa objęte obowiązkiem raportowania zrównoważonego rozwoju zgodnie ze standardami ESRS powinny brać pod uwagę istotność wpływu (*impact materiality*), jak również istotność finansową (*financial materiality*) podczas identyfikacji kwestii istotnych, które stanowią podstawę do ujawnienia informacji zrównoważonego rozwoju;
- specjalne regulacje dla jednostek z państw trzecich;
- obowiązek publikacji sprawozdań w zakresie zrównoważonego rozwoju przez unijne jednostki zależne i oddziały, których jednostka dominująca najwyższego szczebla lub jednostka samodzielna jest z państwa trzeciego.

Powiązanie z innymi dokumentami

m.in. Europejski Zielony Ład, ESRS, NFRD

Materiały źródłowe

[Dyrektywa Parlamentu Europejskiego i Rady UE Najczęściej zadawane pytania dot. CSRD przygotowane przez Komisję Europejską](#)



Pełna nazwa aktu prawnego:

Rozporządzenie delegowane Komisji (UE) 2023/2772 z dnia 31 lipca 2023 r. uzupełniające dyrektywę Parlamentu Europejskiego i Rady 2013/34/UE w odniesieniu do standardów sprawozdawczości w zakresie zrównoważonego rozwoju

Nazwa potoczna aktu prawnego:

**ROZPORZĄDZENIE WS. EUROPEJSKICH STANDARDÓW
SPRAWOZDAWCZOŚCI W ZAKRESIE ZRÓWNOWAŻONEGO
ROZWOJU
(ANG. EUROPEAN SUSTAINABILITY REPORTING
STANDARDS, ESRS)**

Status procesu legislacyjnego:



Przyjęta przez UE

Przyjęte: **31 lipca 2023 r.**

Obowiązuje od: **1 stycznia 2024 r.**

Implementacja w polskim systemie prawnym:



N/D

(bezpośrednio stosowane we wszystkich państwach członkowskich)

Główne założenia dokumentu

Rozporządzenie ustala pierwszy zestaw standardów sprawozdawczości w zakresie zrównoważonego rozwoju, stanowiący uzupełnienie CSRD.

Podmioty objęte wymaganiami

Ma zastosowanie do wszystkich jednostek objętych obowiązkiem sporządzania sprawozdawczości zrównoważonego rozwoju niezależnie od sektora, w którym prowadzą działalność.

Kluczowe wymogi dla biznesu

Standardy ESRS wyznaczają szczegółowy zakres informacji, które mają być raportowane przez jednostki w ramach sprawozdawczości zrównoważonego rozwoju, niezależnie od sektora.

Trwają prace nad standardami sektorowymi oraz standardami dla notowanych małych i średnich przedsiębiorstw.

Powiązanie z innymi dokumentami

m.in. Europejski Zielony Ład, CSRD

Materiały źródłowe

[Rozporządzenie Parlamentu Europejskiego i Rady UE](#)

Pełna nazwa aktu prawnego:

Rozporządzenie Parlamentu Europejskiego i Rady (UE) 2020/852 z dnia 18 czerwca 2020 r. w sprawie ustanowienia ram ułatwiających zrównoważone inwestycje, zmieniające rozporządzenie (UE) 2019/2088

Nazwa potoczna aktu prawnego:

TAKSONOMIA UE

Status procesu legislacyjnego:



Przyjęta przez UE

Przyjęta: **18 czerwca 2020 r.**
Obowiązuje od: **12 lipca 2020 r.**

Implementacja w polskim systemie prawnym:



N/D

(bezpośrednio stosowane we wszystkich państwach członkowskich)

Główne założenia dokumentu

Rozporządzenie ma na celu m.in.:

- ustanowienie technicznych kryteriów kwalifikacji służących ocenie, czy dana działalność gospodarcza może być uznana za zrównoważoną środowiskowo;
- udzielenie pomocy w zakresie zwiększenia skali inwestycji wnoszących wkład w co najmniej jeden z sześciu celów środowiskowych Taksonomii UE;
- ochronę przedsiębiorców przed tzw. greenwashingiem;
- udzielenie pomocy przedsiębiorcom w zakresie planowania i finansowania zielonej transformacji ich działalności.

Podmioty objęte wymaganiami

Taksonomia UE obejmuje w szczególności następujące podmioty:

- podmioty objęte zakresem NFRD oraz CSRD;
- podmioty sektora finansowego, oferujące produkty inwestycyjne, które zostały określone jako „zrównoważone”.



Kluczowe wymogi dla biznesu

Taksonomia UE umożliwia ocenę czy dana działalność jest przyjazna dla środowiska (ustala warunki do uznania danej działalności za zrównoważoną środowiskowo).

Aby daną działalność uznać za zrównoważoną środowiskowo powinna ona spełniać następujące warunki:

- przyczyniać się znacząco do realizacji co najmniej jednego z poniższych celów środowiskowych;
- nie szkodzić znacząco żadnemu z ww. celów;
- odbywać się zgodnie z minimalnymi gwarancjami oraz
- spełniać techniczne kryteria kwalifikacji KE.

Taksonomia UE wyróżnia sześć celów środowiskowych:

- łagodzenie zmian klimatu;
- adaptacja do zmian klimatu;
- zrównoważone wykorzystanie i ochrona zasobów wodnych i morskich;
- przejście na gospodarkę o obiegu zamkniętym;
- zapobieganie zanieczyszczeniu i jego kontrola;
- ochrona i odbudowa bioróżnorodności i ekosystemów.

Szczegółowe kryteria oceny dotyczącej realizacji ww. celów środowiskowych zostały określone w aktach delegowanych do Taksonomii UE.

Powiązanie z innymi dokumentami

m.in. Europejski Zielony Ład, unijny Plan działania w zakresie finansowania zrównoważonego wzrostu gospodarczego, Rozporządzenie w sprawie ustanowienia ram ułatwiających zrównoważone inwestycje, CSRD, Rozporządzenie w sprawie ujawniania informacji związanych ze zrównoważonym rozwojem w sektorze usług finansowych (SFRD)

Materiały źródłowe

[Rozporządzenie Parlamentu Europejskiego i Rady UE](#)

Pełna nazwa aktu prawnego:

Rozporządzenie Parlamentu Europejskiego i Rady (UE) 2019/2088 z dnia 27 listopada 2019 r. w sprawie ujawniania informacji związanych ze zrównoważonym rozwojem w sektorze usług finansowych

Nazwa potoczna aktu prawnego:

**ROZPORZĄDZENIE W SPRAWIE UJAWNIANIA INFORMACJI ZWIĄZANYCH ZE ZRÓWNOWAŻONYM ROZWOJEM W SEKTORZE USŁUG FINANSOWYCH
(ANG. SUSTAINABLE FINANCE DISCLOSURE REGULATION, SFDR)**

Status procesu legislacyjnego:



Przyjęta przez UE

Przyjęte: **27 listopada 2019 r.**
Obowiązuje od: **10 marca 2021 r.**

Implementacja w polskim systemie prawnym:



N/D

(bezpośrednio stosowane we wszystkich państwach członkowskich)

Główne założenia dokumentu

Rozporządzenie wprowadza przepisy mające na celu zwiększenie przejrzystości informacji dotyczących zrównoważonego rozwoju, szczególnie w kontekście sektora usług finansowych. Dokument zobowiązuje uczestników rynku finansowego i doradców finansowych do ujawniania, w jaki sposób uwzględniają ryzyka dla zrównoważonego rozwoju oraz ich potencjalne negatywne skutki dla decyzji inwestycyjnych. Rozporządzenie dąży do zapewnienia, aby przepływy finansowe były zgodne z celami niskoemisyjnej gospodarki, z poszanowaniem dla środowiska, społeczeństwa i zasad ładu korporacyjnego.

Celem jest także wspieranie bardziej świadomego podejmowania decyzji inwestycyjnych przez inwestorów końcowych, co ma przyczynić się do transformacji w kierunku zrównoważonego rozwoju.

Podmioty objęte wymaganiami

- instytucje finansowe (banki, firmy inwestycyjne, towarzystwa ubezpieczeniowe i inne podmioty finansowe w UE);
- doradcy finansowi;



Kluczowe wymogi dla biznesu

- zarządzający aktywami;
- inwestorzy i klienci
- Ujawnianie strategii dotyczących ryzyk dla zrównoważonego rozwoju:
- Uczestnicy rynku finansowego są zobowiązani do publikowania na swoich stronach internetowych informacji na temat strategii, w jaki sposób uwzględniają ryzyka związane ze zrównoważonym rozwojem w swoich decyzjach inwestycyjnych. To obejmuje zarówno ryzyka środowiskowe, społeczne, jak i dotyczące ładu korporacyjnego.
- Informowanie o głównych niekorzystnych skutkach:
- Przedsiębiorstwa muszą ujawniać informacje dotyczące negatywnych skutków swoich decyzji inwestycyjnych dla czynników zrównoważonego rozwoju, takich jak zmiany klimatyczne, kwestie społeczne, prawa człowieka czy korupcja. W przypadku braku takiej analizy, muszą one jasno uzasadnić, dlaczego nie biorą tych skutków pod uwagę oraz wskazać, czy zamierzają to zmienić w przyszłości.
- Przejrzystość polityk wynagrodzeń:
- Przedsiębiorstwa muszą zapewnić, że ich polityki wynagrodzeń są zgodne z wprowadzaniem do działalności ryzyk dla zrównoważonego rozwoju. Informacje te muszą być również publikowane na ich stronach internetowych.
- Podmioty, które przekraczają próg 500 pracowników, są zobowiązane do przygotowywania i publikowania szczegółowych oświadczeń na temat strategii w zakresie due diligence, co obejmuje analizę głównych niekorzystnych skutków dla zrównoważonego rozwoju.
- Przedsiębiorstwa są zobowiązane do regularnego przeglądu, aktualizacji i publikowania informacji dotyczących zrównoważonego rozwoju, aby zapewnić ich wiarygodność i aktualność.

Powiązanie z innymi dokumentami

m.in. Agenda na rzecz zrównoważonego rozwoju 2030 oraz Porozumienie Paryskie

Materiały źródłowe

[Rozporządzenie Parlamentu Europejskiego i Rady UE](#)

Pełna nazwa aktu prawnego:

Dyrektywa Parlamentu Europejskiego i Rady (UE) 2019/1937 z dnia 23 października 2019 r. w sprawie ochrony osób zgłaszających naruszenia prawa Unii

Nazwa potoczna aktu prawnego:

DYREKTYWA O OCHRONIE SYGNALISTÓW

Status procesu legislacyjnego:

✓ **Przyjęta przez UE**

Przyjęta: **23 października 2019 r.**
Obowiązuje od: **16 grudnia 2019 r.**

Implementacja w polskim systemie prawnym:

✓ **Tak**

Zaimplementowano ustawą z dnia **14 czerwca 2024 r.** o ochronie sygnalistów (Dz. U. 2024, poz. 928), która weszła w życie **25 września 2024 r.**

Główne założenia dokumentu

W dyrektywie ustanawia się zasady i procedury dotyczące ochrony „sygnalistów”, czyli osób, które zgłaszają informacje uzyskane w kontekście związanym z pracą na temat naruszeń prawa w kluczowych dziedzinach polityki. Naruszenia obejmują zarówno niezgodne z prawem działania lub zaniechania, jak i nadużycia prawa.

Podmioty objęte wymaganiami

Przepisom dyrektywy podlegać będą podmioty z sektora prywatnego zatrudniające powyżej 50 pracowników, podmioty zobowiązane do przestrzegania rozwiązań AML (ang. *Anti-Money Laundering*) niezależnie od liczby zatrudnianych osób, a także podmioty z sektora publicznego z wyłączeniem gmin poniżej 10 tys. mieszkańców.

Kluczowe wymogi dla biznesu

Dyrektywa zobowiązuje podmioty do:

- wyznaczenia osoby/jednostki wewnętrznej odpowiedzialnej za przyjmowanie, weryfikację i rozpatrywanie zgłoszeń o naruszeniach;
- opracowania kanałów zgłaszania naruszeń, zapewniających poufność i ochronę tożsamości sygnalisty;
- opracowania procedur postępowania z otrzymanymi



Powiązanie z innymi dokumentami

Materiały źródłowe

zgłoszeniami i podejmowania działań następczych, z zachowaniem wymaganych ustawą rozwiązań technicznych i organizacyjnych;

- zapoznania pracowników, współpracowników oraz partnerów biznesowych z możliwościami i sposobami dokonywania zgłoszeń;
- prowadzenia rejestru zgłoszeń wewnętrznych.

m.in. Europejski Zielony Ład, Nowy plan działań UE dot. GOZ

Dyrektywa Parlamentu Europejskiego i Rady UE
Ustawa z dnia 14 czerwca 2024 r. o ochronie sygnalistów

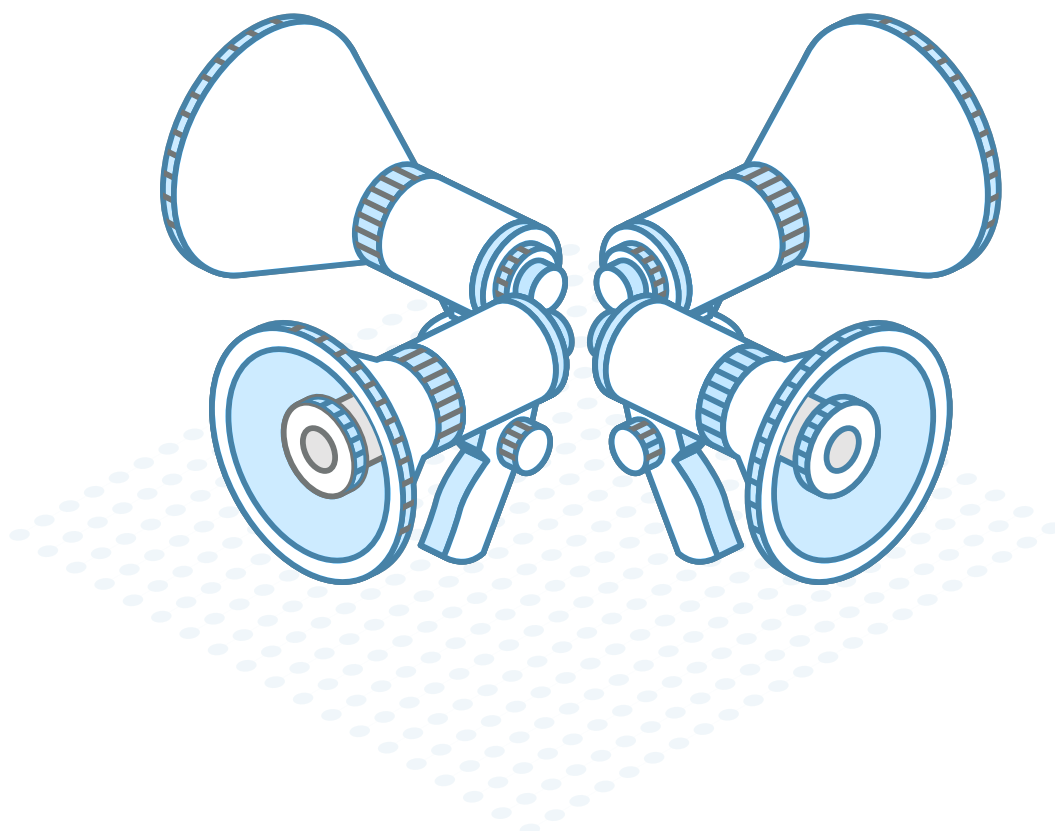

OD LANSU DO KOMPLAJANSU

Kilkanaście lat temu pojawiła się moda na prezentowanie działalności przedsiębiorstw nie tylko w odniesieniu do wypracowanego zysku, ale także z uwzględnieniem działań na rzecz otaczającej nas rzeczywistości. Pod hasłem społecznej odpowiedzialności biznesu (CSR) spółki zaczęły publikować różne dane daleko wykraczające poza ich podstawową działalność, w celu przyciągnięcia klientów lub pracowników, dla których miało to istotne znaczenie.

Niestety, jako że działania takie prowadzone były dobrowolnie, skumulowały wszystkie wady tego typu podejścia, w szczególności: niekompletność, nierzetelność i brak porównywalności. Skoro spółki publikowały tylko to, co chciały, z oczywistych względów nie pisały o tym, że niszczą środowisko lub lokalną społeczność, ale o tym, że robią bardzo przyjemne rzeczy, najczęściej zupełnie nie związane z prowadzoną działalnością. Przykładowo dane przedsiębiorstwo doprowadzało do degradacji środowiskowej i społecznej na jakimś obszarze, ale w raporcie CSR pisało, że w ramach imprezy integracyjnej pomalowało przedszkole. Przy czym nie było to przedszkole na zdegradowanym obszarze, a raczej takie, do którego uczęszczały dzieci kogoś, kto miał wpływ na wybór miejsca akcji. Ta niekompletność danych nie pozwalała na jakiegokolwiek oszacowanie wpływu spółki netto, gdyż publikowane były jedynie „przychody”, a nie wiedzieliśmy o „kosztach”.

Dodatkowo nawet informacje o „przychodach” nie były w żaden sposób weryfikowane. Jeśli ktoś napisał w raporcie „posadziliśmy 5 hektarów lasów”, to oczywiście mogła być to prawda, ale równie dobrze można było umieścić te deklaracje w gatunku opowieści z mchu i paproci. Co do zasady raporty nie były bowiem poddawane badaniu biegłego rewidenta. Brak uprawdopodobnienia rzetelności danych bardzo utrudniał podejmowanie opartych o nie działań, a w rezultacie także poważnych decyzji inwestycyjnych. Publikowanie niekompletnych i nieweryfikowanych danych musiało przekładać się na brak porównywalności. Nie da się bowiem przeliczać śliwek na jabłka, szczególnie, jeśli część z nich jest robaczywa.

W efekcie ten oddolny ruch CSR nie mógł przynieść przełomu w podejściu do wykorzystywania udostępnianych danych. Tym bardziej, że raporty samą swoją formą aż krzyczały fałszem. Najczęściej publikowane były na papierze nie pochodzącym z recyklingu (bo lepsze wrażenie wizualne robi idealna biel) i nie nadającym się do recyklingu (bo zdjęcia celebrytów w raporcie obowiązkowo musiały być lakierowane). Konieczne było zatem przyjęcie regulacji.

Pierwszą z nich była dyrektywa NFRD (2014/95), która zdefiniowała zakres raportowania w ujęciu podmiotowym (w uproszczeniu chodziło o największe spółki giełdowe – w Polsce to ok. 150 podmiotów) oraz przedmiotowym (określono najważniejsze grupy informacji wymagających



ujawnienia). Dzięki temu ograniczono problem niekompletności danych, ale wciąż pozostały do rozwiązania kwestie ich rzetelności i porównywalności.

Instytucje finansowe potrzebowały informacji na tyle precyzyjnych, aby oprzeć na nich decyzje inwestycyjne i kredytowe. Stąd kolejnym krokiem w ewolucji regulacji dotyczących raportowania czynników ESG stała się dyrektywa CSRD (2022/2464) i wydane w oparciu o nią ESRS (2023/2772), czyli unijne standardy raportowania czynników zrównoważonego rozwoju. Mają na celu wyeliminowanie (lub przynajmniej zminimalizowanie) przedstawionych powyżej niedostatków reżimu raportowania. Przyjęte standardy mają zapewnić kompletność i porównywalność danych (poprzez szczegółowe określenie jednolicie zdefiniowanych wymogów ujawnieniowych) oraz ich rzetelność (wynikającą z obowiązku audytu).

Ponadto nowy reżim raportowania ma doprowadzić do powszechności raportowania danych zrównoważonego rozwoju oraz ich dostępności. Obowiązkiem zbierania i publikowania danych zostały objęte wszystkie duże podmioty (nie tylko spółki giełdowe), a dodatkowo – poprzez wprowadzenie wymogu raportowania za łańcuch wartości – także małe i średnie firmy będące kontrahentami raportujących przedsiębiorstw. W rezultacie raportowaniem objęta zostanie (bezpośrednio lub pośrednio) większość gospodarki. Natomiast dostępność informacji osiągnięta zostanie poprzez tagowanie publikowanych danych, dzięki czemu możliwa będzie ich maszynowa analiza. Każda opublikowana dana będzie miała „metkę”, dzięki której algorytmy będą wiedziały, jaki to wskaźnik, której spółki i za jaki okres. Na tej podstawie możliwa będzie wszechstronna analiza prowadząca do podejmowania decyzji inwestycyjnych, kredytowych czy zakupowych.

Pierwsze raporty wymagane standardami ESRS zostaną opublikowane za 2024 rok (choć kilka spółek opublikowało dobrowolnie raporty w nowym standardzie już za 2023 rok). Z czasem ten wymóg będzie obejmował kolejne grupy podmiotów, a pełne wdrożenie przewidziane jest w odniesieniu do raportów za 2028 rok. W związku z powyższym ostatnie miesiące to w przypadku spółek zobowiązanych do raportowania okres wytężonych prac związanych z identyfikacją istotnych czynników wpływu, ryzyk i szans w kontekście obszarów ESG.

Na koniec warto podkreślić, że analiza czynników zrównoważonego rozwoju w spółce nie jest ćwiczeniem mającym na celu opracowanie raportu, ale staje się pełnoprawnym elementem strategii przedsiębiorstwa. To od jakości publikowanych danych ESG zależeć będzie dostęp do kapitału, kredytów czy zamówień publicznych, a także w coraz większym stopniu obecność w łańcuchu wartości innej firmy lub dostęp do młodych talentów.

dr Mirosław Kachniewski
Stowarzyszenie Emitentów Giełdowych

ETYCZNE POSTĘPOWANIE W BIZNESIE – CZYLI JAKIE? ROLA WARTOŚCI W DZIAŁANIACH BIZNESOWYCH

Co do tego, że wartości etyczne są niezwykle istotne w życiu każdego społeczeństwa, także w obszarze działalności gospodarczej, nie ma obecnie raczej poważnych sporów. Z perspektywy historycznej widać jednak wyraźnie, że dostrzeganie znaczenia etyki przez społeczeństwa ma charakter „przyływu i odpływu”. W historii ludzkości były bowiem okresy, kiedy jej znaczenie wzrastało i malało. Dlaczego tak się dzieje?

Głównym czynnikiem „odpływu” znaczenia etyki zdaje się z jednej strony bardzo silne przekonanie obwiązujące w świecie polityki i gospodarki, że liczą się tylko efekty działań: zdobycie i utrzymanie władzy oraz jak największy zysk. W obu tych dziedzinach uznano, że najistotniejsza jest skuteczność działania i jego efektywność, co w praktyce oznacza najczęściej przyjęcie zasady cel uświęca środki. Jednakże, jak pokazują dzieje ludzkości, wyeliminowanie etyki z życia społeczeństwa powoduje zagrożenie nadmiarem pragmatyczności, co zazwyczaj prowadzi do jakiejś katastrofy. Prowadzenie działalności gospodarczej opartej na przestarzałym przekonaniu teorii ekonomii o nieustannym wzroście, przy jednoczesnym nikłym zainteresowaniu etyką, doprowadziło do katastrofy ekologicznej, z którą mamy obecnie do czynienia.

Inną przyczyną jest złożoność i wieloznaczność samego pojęcia wartości, które zostało po raz pierwszy użyte w XIX wieku. Pojawiło się najpierw w ekonomii, mając wyłącznie charakter materialny, dlatego też ekonomiczna teoria wartości koncentrowała się wokół wartości wymiany, ceny towarów czy usług. Do dzisiaj wielu menedżerów myśląc o wartościach koncentruje się głównie na materialnej wartości firmy.

W ramach ruchu „przyływu i odpływu” etyka od ponad dwóch stuleci pukała do drzwi ekonomii, wskazując na różne warianty połączenia wymiaru ekonomicznego z wymiarem etycznym. Jedną z bardziej udanych propozycji współistnienia tego, co ekonomiczne z tym, co etyczne wydaje się idea społecznej odpowiedzialności biznesu (CSR). Oczywiście koncepcja ta nie spowodowała radykalnej przemiany, która polegałaby na wdrożeniu wartości etycznych przez wszystkie firmy.

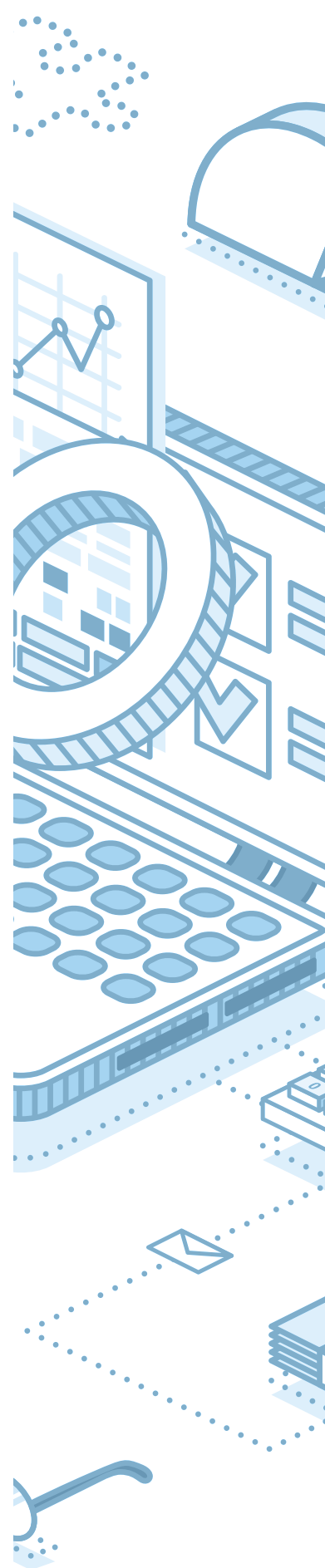

Dokonała jednak istotnej zmiany w postrzeganiu przez przedstawicieli świata biznesu znaczenia etyki w działalności gospodarczej, udrażliwiając ich na zmieniające się oczekiwania społeczne oraz uświadamiając konieczność dostrzegania i analizowania także negatywnych konsekwencji własnych działań. Ponieważ społeczna odpowiedzialność biznesu nie okazała się wystraszająco atrakcyjna dla wszystkich firm, jako ludzkość stanęliśmy nad „przepaścią ekologiczną”. Stąd pojawienie się drugiej koncepcji, czyli idei zrównoważonego rozwoju, za którą dzisiaj idą rozwiązania administracyjno-prawne w postaci przepisów krajowych i dyrektyw unijnych.

Używając terminologii „przyptywu i odpływu” można by zatem stwierdzić, że znajdujemy się w okresie istotnego „przyptywu” znaczenia etyki. Skoro poprzez ideę CSR nie udało się przekonać przedstawicieli świata biznesu do wystarczająco mocnego zinternalizowania zasad i wartości etycznych, to – ze względu na aktualną sytuację – gospodarka musi przestawić się na tory zrównoważonego rozwoju, odwołującego się do wartości innych, niż tylko materialnych.

Bez wartości i zasad etycznych obowiązujących w danym społeczeństwie nie można współcześnie prowadzić działalności gospodarczej z sukcesem w dłuższym okresie. Nie wystarczy już kodeks etyczny firmy, zalegający w szufladzie czy zamieszczony na stronie internetowej. Dzisiaj zarządzający przedsiębiorstwem powinni wsłuchiwać się w opinie interesariuszy i przygotowywać się do zmian znacznie wcześniej niż zostaną one narzucone przez konsumentów czy odpowiednie przepisy prawa.

Wygranymi będą te firmy, które – w sposób adekwatny do branży, w której działają, swojej wielkości i aktualnych możliwości – przygotują się do zinternalizowania istotnych dla społeczeństwa wartości etyczno-ekologicznych, wkomponowując je stopniowo w model działania firmy. W biznesie wygrywają zawsze ci, którzy jako pierwsi wdrażają nowe rozwiązania, zyskując najwyższą rentę za ich wprowadzenie. Przyszłymi liderami zostaną zatem te firmy, które dobrze odczytają powiew zmian w kierunku wartości etyczno-społecznych – jesteśmy bowiem w okresie przyptywu!

profesorka dr hab. Janina Filek
Katedra Filozofii
Uniwersytet Ekonomiczny w Krakowie

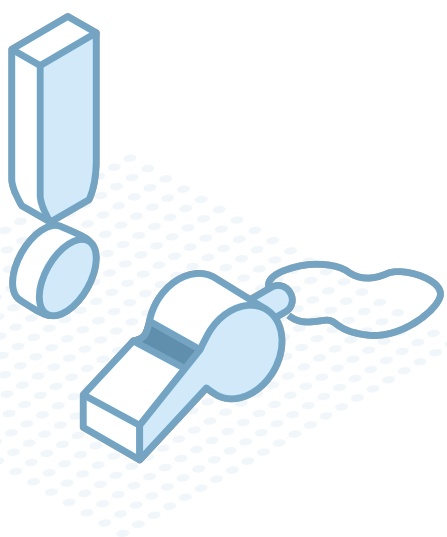

DODATKOWE WYTYCZNE, PRZEWODNIKI I STANDARDY

W zrozumieniu i wypełnianiu rosnących, coraz ambitniejszych wymagań prawnych pomocne mogą okazać się narzędzia i instrumenty tzw. *soft law*. Są to nieobowiązkowe przewodniki, standardy, normy czy wytyczne, często wydawane przez międzynarodowe organizacje, które udzielają wskazówek co do postępowania biznesu w danym obszarze. Choć może się wydawać, że przy obecnym gąszczu dyrektyw i rozporządzeń są one zbędnym dodatkiem, warto się z nimi zapoznać. Często bowiem rozkładają złożone zagadnienia na części pierwsze, wskazują priorytety dla wybranych tematów oraz pokazują, w jaki sposób zarządzać danym zagadnieniem w przedsiębiorstwie. Należy przy tym pamiętać, że nie są to gotowe rozwiązania, a raczej drogowskazy wyznaczające właściwy kierunek dla firm, które podjęły się niełatwej wędrówki po zagadnieniach społecznych, środowiskowych i zarządczych.

Obecnie dostępnych jest wiele instrumentów *soft law*, zarówno ogólnych, jak i dedykowanych poszczególnym branżom czy sektorom. Poniżej wymieniono kilka, które – ze względu na swoją tematykę i rozpoznawalność na arenie międzynarodowej – mogą w istotny sposób przyczynić się do lepszego zintegrowania ESG w działalności firmy:

- [Wytyczne ONZ dotyczące biznesu i praw człowieka: Wdrażanie Dokumentu Ramowego ONZ „Chronić, Szanować, Naprawiać”](#)
- [Wytyczne OECD dla przedsiębiorstw wielonarodowych dotyczące odpowiedzialnego prowadzenia działalności biznesowej](#)
- [Wytyczne OECD dotyczące należytej staranności w odpowiedzialnym prowadzeniu działalności biznesowej](#)
- [Wytyczne do raportowania kwestii zrównoważonego rozwoju GRI \(Global Reporting Initiative\)](#)
- [Rekomendacje TCFD \(ang. *Task Force on Climate-Related Financial Disclosures*\)](#)
- [Traktat Plastikowy ONZ \(ang. *UN Plastic Treaty*\)](#)
- [Porozumienie Kunming-Montreal w sprawie różnorodności biologicznej](#)



ESG JAKO ODPOWIEDZIALNOŚĆ CAŁEJ FIRMY

Wielość i różnorodność wyzwań, przed którymi stoi sektor biznesowy, wymaga przemyślanego podejścia do zarządzania w organizacji. Dotyczy to zarówno kwestii, które są bezpośrednio związane z wynikami finansowymi firmy, jak i tych wynikających z ESG. Zrównoważony rozwój musi być obecny we wszystkich działaniach biznesowych. Nie może być tylko dodatkiem do „rdzenia” i podstawowej działalności biznesowej, tak jak często (i błędnie) miało to miejsce w przypadku CSR, który przez większość firm rozumiany był wyłącznie jako działalność charytatywna, realizowana w oderwaniu od specyfiki przedsiębiorstwa. Obecnie aspekty społeczne, środowiskowe i zarządcze muszą stanowić integralną część strategii, wizji i misji firmy. Należy umieścić je w krótko- i długoterminowych celach, uwzględnić w analizie ryzyka i raportować zgodnie z obowiązującymi standardami. Przedsiębiorstwa muszą wprowadzić odpowiednie polityki, procedury, narzędzia i rozwiązania, które zapewnią zgodność z obecnymi i nadchodzącymi wymaganiami prawnymi w obszarach ESG, które – jak pokazano w niniejszej publikacji – stają się coraz bardziej ambitne i szczegółowe.

Podjęcie wszystkich tych zagadnień nie jest możliwe przez jedną osobę czy zespół wyznaczony w ramach firmy. Aby zrównoważony rozwój przedsiębiorstw mógł stać się rzeczywistością, należy zaangażować różne osoby, działy i role wewnątrz firmy. W opracowanie i realizację strategii ESG powinien być włączony interdyscyplinarny zespół, złożony z ekspertek i specjalistów z kluczowych działów firmy, takich jak produkcja, zakupy, HR, prawny, compliance, komunikacja, transport, BHP czy ochrona środowiska. Dzięki praktycznej znajomości przedsiębiorstwa, dostarczą oni niezbędnej wiedzy o potrzebach, barierach i trudnościach w danym obszarze oraz dokonają realistycznej oceny możliwości testowania i wdrażania nowych rozwiązań. Jednocześnie nie oznacza to, że dedykowana osoba lub dział zajmujący się w firmie ESG/ zrównoważonym rozwojem nie jest potrzebny – wręcz przeciwnie. Przypisanie takiej roli w organizacji pomaga w zarządzaniu tematami ESG, ułatwia spinanie różnorodnych wątków oraz sprzyja przyjęciu szerokiej, holistycznej perspektywy.



Warto podkreślić, że współpraca przy realizacji celów i założeń w obszarze środowiskowym, społecznym i zarządczym nie kończy się na samej firmie i jej pracownikach. Aby przeprowadzić transformację w kierunku zrównoważonego rozwoju, konieczne jest włączenie kluczowych grup interesariuszy przedsiębiorstwa w procesy i decyzje kształtujące jego przyszłość. To od relacji z dostawcami, kontrahentami i partnerami biznesowymi zależy, czy wartości firmy rozciągną się na cały łańcuch wartości. Systematyczny dialog z lokalnymi społecznościami, które żyją na terenie działalności firmy lub w jej bezpośrednim sąsiedztwie pozwoli zapobiec kryzysom i zapewni wgląd w bieżące potrzeby najbliższego otoczenia przedsiębiorstwa. Nawiązywanie współpracy z innymi podmiotami biznesowymi, na przykład w ramach inicjatyw branżowych, może ułatwić znajdowanie rozwiązań istotnych wyzwań czy uwzględnianie potrzeb sektora. Z kolei projekty realizowane przy udziale szkół, uczelni czy jednostek naukowych dają szansę na opracowanie innowacyjnych rozwiązań, sprzyjających zrównoważonej transformacji. W końcu żadna firma nie istnieje bez konsumentów – warto więc zwrócić szczególną uwagę na tę grupę interesariuszy. Rola przedsiębiorstw jest w tym przypadku dwojaka. Z jednej strony biznes powinien wsłuchiwać się w głos konsumentów i odpowiadać na ich zmieniające się potrzeby, a z drugiej prowadzić szeroko zakrojone działania edukacyjne, wskazujące na konsekwencje dotychczasowych wzorców konsumpcji oraz dostępne alternatywy.

Zrównoważony rozwój to nie sprint, a maraton. Jednocześnie warto pamiętać, że nie jest to rywalizacja solistów a sport zespołowy, w którym każdy ma do odegrania swoją rolę. Na mecie, zamiast tradycyjnego podium z trzema miejscami, czeka nas sprawiedliwa i bezpieczna przyszłość, w której wszyscy będziemy wygrani. Jest zatem o co walczyć.

